

HO

1:87



Electrotren[®]

2025

Índice • Index

Locomotoras diésel.....68

Diesel locomotives.....68

Locomotoras eléctricas.....72

Electric locomotives.....72

Coches de viajeros.....82

Coaches.....82

Vagones de mercancías.....88

Wagons.....88

Llegadas recientes.....92

Still available.....92



www.electrotren.com

Electrotren®

Entre las marcas del grupo Hornby que forman el catálogo 2025 el aficionado al modelismo ferroviario puede encontrar numeroso material de una gran variedad de administraciones ferroviarias y operadores europeos que permiten ampliar sus colecciones y variar el tráfico de su maqueta.

Para los aficionados al material ferroviario español Electrotren sigue siendo una referencia a nivel internacional, con una apuesta continua y centrada en los modelos de RENFE reproducidos con el mayor nivel de detalle y una gran variedad de versiones y decoraciones en sus modelos.

Los automotores eléctricos 444 en varias versiones ya estarán disponibles este año, junto los trenes de alta velocidad "AVLO" y el auscultador "SÉNECA".

Los coches 5000 con fuelles permitirán completar composiciones de todo tipo para los trenes de época IV, así como nuevas versiones de la impresionante dresina KLV. Queremos destacar el nuevo portacoches DDMA, de nuevo diseño totalmente español, que junto con otros vagones de mercancías ofrecen una amplia oferta de novedades completada con los modelos en stock que mostramos en este catálogo.

Las locomotoras 309 reproducidas cuentan con numerosos detalles de diseño y construcción:

- Motor con volante de inercia
- Placa de circuito impreso con conector E24 para decoder digital
- Chasis en metal
- Sonido con una excelente calidad de reproducción
- Discos de freno en los dos ejes extremos
- Luces blancas en el foco principal y focos inferiores
- Iluminación roja en luces traseras
- Luz en pupitre de conducción
- *esta función se puede encender y apagar de manera independiente en modo digital*
- Finas barandillas de metal fotograbado
- Los artículos con decoder digital están equipados con enganches funcionales y un Power Bank para mejorar la toma de corriente

LOCOMOTORA DE MANIOBRAS 309



HE2027/HE2027D/HE2027S

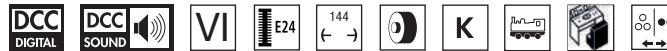

ADIF, locomotora diésel de maniobras serie 309, decoración verde/blanca

ADIF, Diesel-Rangierlokomotive der Reihe 309, grün/weiße Farbgebung

ADIF, locomotive diesel de manœuvre serie 309, livrée verte/blanche

ADIF, locomotiva diesel da manovra 309, livrea verde/bianca

ADIF, diesel shunting locomotive class 309, green/white livery

NEW

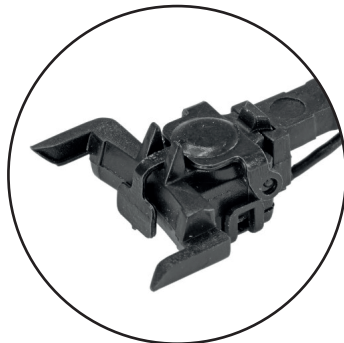

Enganches funcionales digitales



HE2028/HE2028D/HE2028S

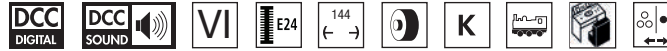

FESAVA, locomotora diésel de maniobras serie 309, decoración azul/gris

FESAVA, Diesel-Rangierlokomotive der Reihe 309, blau/grau Farbgebung

FESAVA, locomotive diesel de manœuvre serie 309, livrée bleu/grise

FESAVA, locomotiva diesel da manovra 309, livrea blu/grigia

FESAVA, diesel shunting locomotive class 309, blue/grey livery

NEW



Cabina detallada con maquinista

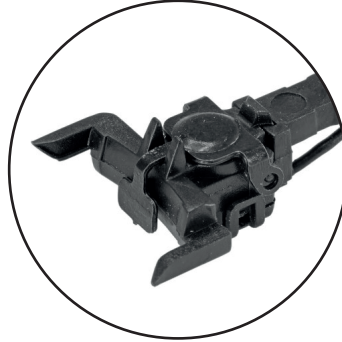

Enganches funcionales digitales



HE2029/HE2029D/HE2029S

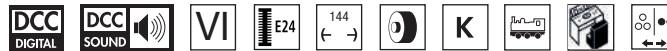

SRC, locomotora diésel de maniobras 312, decoración "Captrain" rojo-gris

SRC, Diesel-Rangierlokomotive 312, „Captrain“ rot-graue Farbgebung

SRC, locomotive diesel de manœuvre 312, livrée « Captrain » rouge-grise

SRC, locomotiva diesel da manovra 312, livrea "Captrain" rosso-grigia

SRC, diesel shunting locomotive 312, «Captrain» red-grey livery

NEW



Interior detallado con pupitre de conducción iluminado de manera independiente en todas las versiones

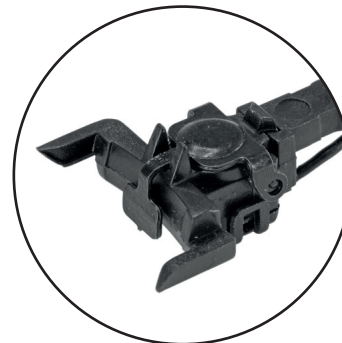

Enganches funcionales digitales



HE2010/HE2010D/HE2010S



RENFE, dresina KLV 53, decoración amarillo «Mantenimiento de Infraestructura»

RENFE, Rottenkraftwagen KLV 53 „Mantenimiento de Infraestructura“, gelber Farbgebung

RENFE, draisina KLV 53, livrée jaune « Mantenimiento de Infraestructura »

RENFE, draisina KLV, livrea gialla “Mantenimiento de Infraestructura”

RENFE, maintenance vehicle KLV 53, “Mantenimiento de Infraestructura” yellow livery



Versión de la carrocería con faros superiores

NEW

Fotomontaje / Photomontage / Fotomontage / Fotomontaggio



Lantas con discos de freno en cada rueda



Enganche magnético

Las KLV de Electrotren

Los pequeños trenes de trabajo formados por un vehículo motor y un pequeño remolque tienen su representación mas conocida en las dresinas KLV 53 de Renfe.

Electrotren reproduce estos vehículos realizados con un elevado nivel de detalle y calidad, que incluyen luces, pluma móvil y versiones en formato analógico, digital y digital con sonido.

HE2011/HE2011D/HE2011S



NEW



ADIF, dresina KLV 53, decoración verde y blanco

ADIF, Rottenkraftwagen KLV 53, in grün-weißer Farbgebung

ADIF, draine KLV 53, livrée verte/blanche

ADIF, draisina KLV 53, livrea verde e bianca

ADIF, maintenance vehicle KLV 53, green/white livery



Fotomontaje / Photomontage / Fotomontage / Fotomontaggio

Características dresina KLV Electrotren

- Incluye detalles como focos, rejillas y escapes del motor dependiendo de la época y modelo
- Chasis metálico para peso adecuado, bajos detallados con discos y llantas de freno en todas las ruedas
- Pluma de carga móvil en todas direcciones y detallada
- Enganches magnéticos que permiten el paso de corriente
- Motor cinco polos con zócalo NEM 662 para el decoder digital
- Opción con sonido que incluye conversaciones con el puesto de mando



Pluma totalmente móvil

HE2015/HE2015S



NEW



RENFE, electrotrén basculante 443, con techo marrón y logos modernos

RENFE, Hochgeschwindigkeits-Neigezug Rh. 443, mit braunem Dach und modernem Logo

RENFE, coffret de 4 unités, automotrice électrique à assiette variable classe 443, avec toit marron et moderne logo

RENFE, set di 4 unità, elettrotreno ad assetto variabile ad alta velocità classe 443, con tetto marrone e logo moderno

RENFE, tilting high-speed EMU class 443, with brown roof and modern logo



EL PLATANITO

En septiembre de 1972 se estableció un convenio entre **RENFE** y **FIAT** para la construcción de un tren prototipo basculante de vía ancha, con opción de compra de 15 a 25 trenes si la experiencia resultaba satisfactoria. El tren debería constar de **cuatro coches**, todos ellos motores, con una velocidad máxima de 180 km/h. FIAT estableció un acuerdo con CAF que se encargó de la fabricación del tren en sus factorías de Beasain y Zaragoza, ocupándose cada una de ellas de un semi-tren de dos vehículos.

El tren completo fue entregado en 1976 y recibió la matrícula **443-001** y el sobrenombre de "**El Platanito**", debido a su decoración en **color amarillo con franjas marrones**. Inmediatamente, el tren empezó un largo periodo de pruebas en el marco de un ambicioso programa de investigación y desarrollo en el que se determinaron velocidades máximas e inclinaciones que alcanzaran hasta los ocho grados.

En 1979 comenzó su primer servicio comercial entre **Madrid y Albacete**, que pronto se extendió a la relación Madrid-Jaén, quedando de nuevo apartado a finales de 1982 con el sistema de basculación condenado por continuas averías que limitaban su velocidad. Dos años después volvió de nuevo a CAF para ser reacondicionado, adaptando sus convertidores y la decoración exterior, a la que se **modificó uno de los logos** de los extremos que había quedado obsoleto y se le añadió, a lo largo de todo el techo, una banda de pintura anticorrosiva de color pardo. Esta banda se realizó de manera diferente en cada uno de los coches extremos, a modo experimental. Además de ello, se volvieron a pintar los **pantógrafos de rojo**.

LAS CARACTERÍSTICAS TÉCNICAS DEL MODELO

- Enganches con conexión eléctrica entre coches
- Motor de cinco polos con volantes de inercia
- Chasis en metal para todos los coches
- Interior detallado
- Luces blancas o rojas en función del sentido de marcha
- Iluminación interior de los coches

- Conector MTC de 21 pins (NEM 660)
- Versiones digitales de sonido con decoder ESU LokSound V5
- Pantógrafos metálicos según época
- Longitud total 1.220 mm
- Rádio mínimo de giro 356,5 mm

El nuevo modelo de Electrotren

Esta última decoración es la nueva versión representada por **Electrotren**, con la referencia HE2015/HE2015S, incorporando todas estas diferencias y particularidades respecto a las referencias anteriormente fabricadas. A lo largo de su historia, el Electrotren Basculante recorrió gran parte de la red ferroviaria española electrificada, a lo largo de todos los puntos cardinales, alcanzando puntos tan dispares como Cádiz o Sevilla, Valencia y Barcelona o Gijón y Vigo, entre otros. Además, realizó algunos trenes turísticos como el “**Murallas de Ávila**” o el “**Doncel de Sigüenza**”, siendo finalmente retirado del servicio en septiembre de 1987. Se utilizó además en múltiples pruebas para los primeros estudios de alta velocidad, como la interacción de la catenaria, donde alcanzó la velocidad de 206 km/h., batiendo así el récord de aquel tiempo con tracción eléctrica.



2

Testero con distinta franja marrón



3

Pantógrafos en color rojo con frontador sencillo



1

Techos con diferente decoración



RENFE Serie 444



Los catorce trenes que formaron la serie 444 mejoraron respecto a la serie 432 en confort gracias a su nueva suspensión neumática e insonorización, contando con una mejor fiabilidad y nuevos interiores.

La imagen exterior de los nuevos trenes continuaba con el **color rojo** de base empleado en los trenes 432 sustituyendo las líneas plateadas por franjas amarillas que otorgaron a los 444 un aspecto único y llamativo entre los demás trenes de Renfe. La configuración de los trenes 444 estaba formada por un coche motor con cabina de conducción, furgón de paquetería y 72 plazas de segunda clase, un coche intermedio con 88 plazas de segunda clase y un remolque con cabina, cafetería y 52 plazas de primera clase.

Mecánicamente los 444 incorporaban los mismos bogies y motores de tracción que las unidades 440, con una **potencia total de 1.160 kW**, repartidos entre los cuatro motores del coche motor.

La alimentación de estos trenes era únicamente monofásica a 3 kv, a diferencia de los 432 bifásica 1.500 - 3.000 V. en clara adaptación a la eliminación de recorridos a 1.500v. que venía realizando Renfe.

El primer servicio prestado por los 444 fue el nuevo Intercity **entre Madrid y Valencia por Albacete** el 1 de junio de 1980, en un servicio creado para estos trenes y atendido por cuatro trenes en cada sentido diariamente. Uno de los servicios se prolongaba hasta Castellón. La velocidad media de este servicio era superior a los 100 km/h., ofreciendo comodidades como restauración para los viajeros de primera clase en su asiento incluido en el precio del billete, prensa, megafonía y servicio de azafatas.

El servicio prestado con estos trenes pronto se aplicó a otras relaciones donde comenzó a denominarse como servicio Electrotren, sobre nombre con el que serían conocidos estos magníficos trenes. Los nuevos servicios de largo recorrido encargados a los Electrotrenes 444 fueron Barcelona - Sevilla, Madrid - Sevilla y Barcelona - Málaga. La incorporación de nuevos Electrotrenes 444.500 permitió ampliar las relaciones Electrotren a Madrid - Zaragoza, Madrid - Alicante, Madrid - Hendaya, Madrid - Gijón, Barcelona - Irún, Barcelona - Gijón o Vigo - Hendaya, entre otros.



HE2020/HE2020D/HE2020S

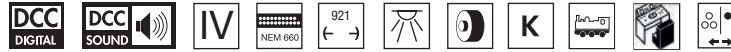

NEW



RENFE, automotor eléctrico serie 444, unidad 444-004, decoración rojo/amarillo

RENFE, elektrischer Triebzug der Reihe 444, Triebzug 444-004 in rot-gelber Farbgebung

RENFE, automotrice électrique classe 444, numéro d'immatriculation 444-004, livrée rouge/jaune

RENFE, elettromotrice serie 444, unità 444-004, livrea d'origine rossa/gialla

RENFE, 3-unit EMU class 444, unit 444-004 in original red/yellow livery

Pantógrafos metálicos



CARACTERÍSTICAS HE2020/D/S

- Versión de origen
- Testeros con puertas de intercomunicación
- Decoración rojo/amarillo
- Desde 1980 a 1993



Modelo 444 de Electrotren

- Chasis metálico en coche motor
- Motor de cinco polos
- Enganche Scharfenberg funcional en frontales
- Iluminación interior e iluminación en cabina
- Conector NEM660 21-pin MTC para decoder digital
- Interior detallado
- Luces blancas y rojas direccionales
- Radio de giro mínimo R1 356 mm
- Pantógrafos metálicos



Enganche frontal intercambiable,
decorativo



Enganche frontal intercambiable,
funcional



HE2021/HE2021D/HE2021S

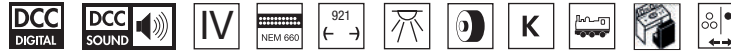

NEW



RENFE, automotor eléctrico serie 444.5, unidad 444-503, decoración "Estrella"

RENFE, elektrischer Triebzug der Reihe 444-500, Triebzug 444-503 in „Estrella“-Farbgebung

RENFE, automotrice électrique classe 444.5, numéro d'immatriculation 444-503, livrée « Estrella »

RENFE, elettromotrice serie 444.5, unità 444-503, livrea «Estrella»

RENFE, 3-unit EMU class 444-500, unit 444-503 in "Estrella" livery

CARACTERÍSTICAS HE2021

- Decoración "Estrella"
- Desde 1987 a 1994



Enganche frontal intercambiable, decorativo



Parte frontal fiel a la realidad, reproducida con todo detalle



Enganche frontal intercambiable, funcional



I. Martín Yunta



HE2022/HE2022D/HE2022S

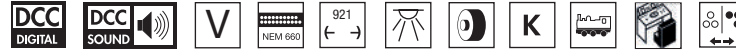

NEW



RENFE, automotor eléctrico serie 444, unidad 444-011, decoración azul/blanca

RENFE, elektrischer Triebzug der Reihe 444, Triebzug 444-011 in blau-weißer Farbgebung

RENFE, automotrice électrique classe 444, numéro d'immatriculation 444-011, livrée bleue/blanche

RENFE, elettromotrice serie 444, unità 444-011, livrea blu/bianca

RENFE, 3-unit EMU class 444, unit 444-011 in blue-white livery

CARACTERÍSTICAS HE2022

- Testeros con puertas de intercomunicación
- Decoración azul/blanco
- Desde 1990 a 1994

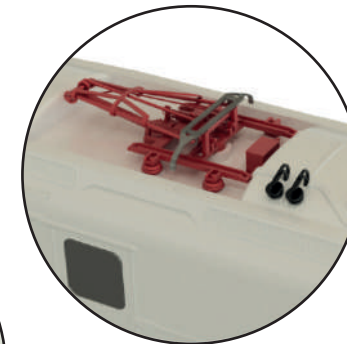

Pantógrafos metálicos



Eganche frontal intercambiable, decorativo

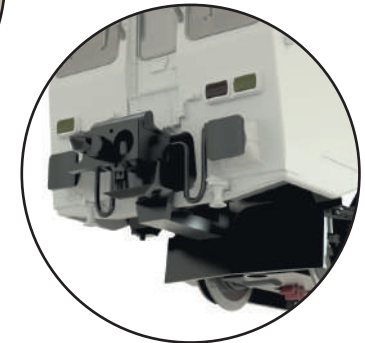

Eganche frontal intercambiable, funcional

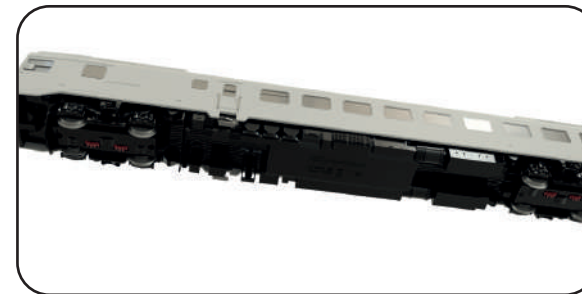

Chasis metálico para el coche motor



SERIE 112/330

AVE 112

Los trenes de la serie 112 son una evolución de los trenes serie 102 de RENFE. La principal diferencia afecta a su interior con la ampliación de plazas que llega hasta los 365 viajeros.

Algunas ramas han sido modificadas para el servicio AVLO suprimiendo su cafetería para obtener un total de 438 plazas en configuración turista, otros trenes han recibido la decoración AVLO sin modificaciones.

Tren Laboratorio “Séneca”

Este tren de la serie 330 de ADIF está formado por una cabeza motriz, tres coches intermedios y una cabeza con cabina de conducción pero sin motores. Este tren está diseñado para auscultación dinámica y geométrica de vía y catenaria, además de comprobación de los sistemas de señalización ASFA, ERTMS y GSM-R entre otras muchas comprobaciones que puede llevar a cabo este tren laboratorio.

CARACTERÍSTICAS TÉCNICAS:

- Chasis de metal en la cabeza tractora
- Motor de cinco polos con volantes de inercia
- Conector NEM 660, de 21 pines MTC, para decoder digital
- Pantógrafos metálicos y funcionales en modo digital
- Luces blancas y rojas independientes, según sentido de la marcha
- Radio mínimo 356 mm
- Cinemática de enganche corto entre locomotora y coches



HE2030/HE2030D/HE2030S



NEW

-  **ADIF, tren de auscultación A330 "Séneca", decoración blanco-verde**
- ADIF, Messzug A330 „Séneca“, weiß-grüne Farbgebung
- ADIF, train d'auscultation A330 « Séneca », livrée blanc-vert
- ADIF, treno diagnostico A330 "Séneca", livrea bianco-verde
- ADIF, Auscultation train A330 "Séneca", white-green livery



Pablo Nieto Abad

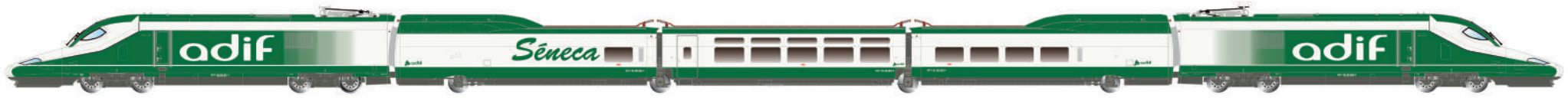

HE2031/HE2031D/HE2031S



NEW

-  **RENFE, set principal de 5 unidades del tren de alta velocidad "AVLO", decoración violeta**
- RENFE, 5-tlg. Grundset des Hochgeschwindigkeitszugs „AVLO“, violette Farbgebung
- RENFE, coffret principal de 5 unités du train à grande vitesse « AVLO », livrée violette
- RENFE, set di base di 5 unità del treno ad alta velocità "AVLO", livrea viola
- RENFE, 5-unit base set of the high-speed train "AVLO", purple livery



Marcos Maté



HE3001



RENFE, set complementario de 3 coches del tren de alta velocidad "AVLO", no. 1/3, decoración violeta

RENFE, 3-tlg. Ergänzungsset des Hochgeschwindigkeitszugs „AVLO“, Nr. 1/3, violette Farbgebung

RENFE, set complémentaire de 3 unités du train à grande vitesse « AVLO », no. 1/3, livrée violette

RENFE, set complementare di 3 unità del treno ad alta velocità "AVLO", no. 1/3, livrea viola

RENFE, 3-unit complementary set of the high-speed train "AVLO", no. 1/3, purple livery

NEW

HE3002



RENFE, set complementario de 3 coches del tren de alta velocidad "AVLO", no. 2/3, decoración violeta

RENFE, 3-tlg. Ergänzungsset des Hochgeschwindigkeitszugs „AVLO“, Nr. 2/3, violette Farbgebung

RENFE, set complémentaire de 3 unités du train à grande vitesse « AVLO », no. 2/3, livrée violette

RENFE, set complementare di 3 unità del treno ad alta velocità "AVLO", no. 2/3, livrea viola

RENFE, 3-unit complementary set of the high-speed train "AVLO", no. 2/3, purple livery

NEW

HE3003



RENFE, set complementario de 3 coches del tren de alta velocidad "AVLO", no. 3/3, decoración violeta

RENFE, 3-tlg. Ergänzungsset des Hochgeschwindigkeitszugs „AVLO“, Nr. 3/3, violette Farbgebung

RENFE, set complémentaire de 3 unités du train à grande vitesse « AVLO », no. 3/3, livrée violette

RENFE, set complementare di 3 unità del treno ad alta velocità "AVLO", no. 3/3, livrea viola

RENFE, 3-unit complementary set of the high-speed train "AVLO", no. 3/3, purple livery

NEW

COMPOSICIÓN DEL TREN / TRAIN COMPOSITION

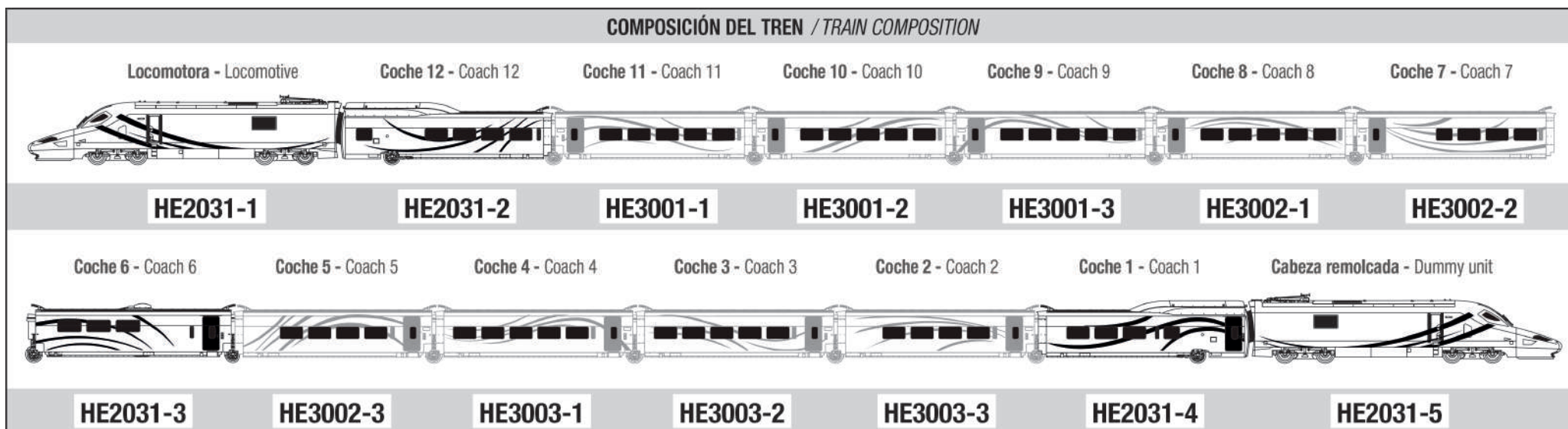

HE4037

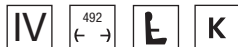

NEW



RENFE, set de 2 coches serie 5000, compuesto por 1 x furgón BBD4 + 1 x coche cafetería AAR, con fuelles, decoración verde oliva

RENFE, 2-tlg. Set Reisezugwagen 5000, 1 x BBD4 Gepäckwagen + 1 x AAR Barwagen, mit Faltenbälgen, olivgrüne Farbgebung

RENFE, coffret de 2 voitures série 5000, composé de 1 x BBD4 fourgon + 1 x AAR bar, avec soufflets d'origine, livrée vert olive

RENFE, set di 2 carrozze serie 5000, composto da 1 x BBD4 bagagliaio + 1 x AAR bar, con soffietti d'origine, livrea verde oliva

RENFE, 2-unit set of 5000 coaches, consisting of 1 x BBD4 baggage + 1 x AAR bar, with old bellows, in olive green livery

Ejes para sistema AC: HC6101 (11.27 x 24.25 mm)



Fotomontaje / Photomontage / Fotomontage / Fotomontaggio



HE2025

HE4037

HE4037

HE4038

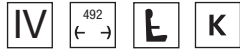

RENFE, set de 2 coches serie 5000, compuesto por 2 x BB4 de 2ª clase, con fuelles, decoración verde oliva
RENFE, 2-tlg. Set Reisezugwagen 5000 der Gattung BB4 2. Klasse, mit Faltenbälgen, olivgrüne Farbgebung
RENFE, coffret de 2 voitures série 5000, composé de 2 x BB4 de 2e classe, avec soufflets d'origine, livrée vert olive
RENFE, set di 2 carrozze serie 5000, composto da 2 x BB4 di 2ª classe, con soffietti d'origine, livrea verde oliva
RENFE, 2-unit set of 5000 coaches, consisting of 2 x BB4 2nd class, with old bellows, in olive green livery

NEW

Ejes para sistema AC: HC6101 (11.27 x 24.25 mm)



Fotomontaje / Photomontage / Fotomontage / Fotomontaggio



HE4038

HE4038

HE4042

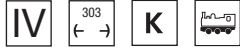

RENFE, plataforma autoexpreso DDMA, decoración gris, con rejillas antivandálicas

RENFE, 4-achs. Autotransportwagen der Gattung DDMA, graue Farbgebung, mit seittl. Schutzgittern

RENFE, fourgon porte-autos DDMA, livrée grise, avec grilles anti-vandalisme

RENFE, carro trasporto auto DDMA, livrea grigia, con griglie antivandalismo

RENFE, 4-axle car transporter type DDMA, in grey livery, with protective panels

NEW

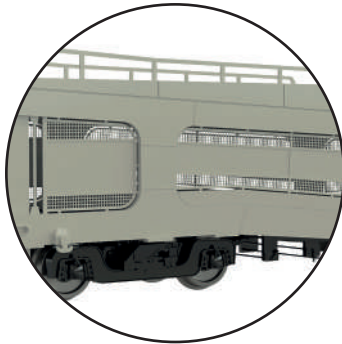

Rejillas en metal fotograbado



Puntos destacados del nuevo modelo

- Nuevo molde
- Chasis en metal fundido a presión, que proporciona al vagón la estabilidad necesaria, con un centro de gravedad bajo y excelentes características de rodadura
- Bogies, topes, pasamanos, rejillas laterales y detalles específicos según la versión y la serie de vehículos reales
- Pasamanos de acero inoxidable para mayor robustez
- Chasis detallado, incluyendo las palancas del sistema de frenado
- Grabados finos y detallados en las chapas antideslizantes de las plataformas superior e inferior
- Mecanismos de enganche corto según la norma NEM 352 y cajetines de enganche según la norma NEM 362 en cada extremo
- Barras de sujeción para vehículos incluidas como piezas separadas



Photo: Jose Maria Martinez Cano

HE4043

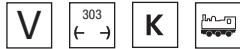

RENFE, plataforma autoexpreso DDMA, decoración blanca, con rejillas antivandálicas

RENFE, 4-achs. Autotransportwagen der Gattung DDMA, weiße Farbgebung mit seitl. Schutzgittern

RENFE, fourgon porte-autos DDMA, livrée blanche, avec grilles anti-vandalisme

RENFE, carro trasporto auto DDMA, livrea bianca, con griglie antivandalismo

RENFE, 4-axle car transporter type DDMA, in white livery, with protective panels

NEW



HE4044

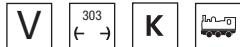

RENFE, vagón portacoches Uaks, decoración roja “Pecovasa”

RENFE, 4-achs. Autotransportwagen der Gattung DDMA, „Pecovasa“ in roter Farbgebung

RENFE, fourgon porte-autos Uaks, livrée rouge « Pecovasa »

RENFE, carro trasporto auto Uaks, livrea rossa “Pecovasa”

RENFE, 4-axle car transporter type DDMA, “Pecovasa” red livery

NEW



HE4027



NEW



CIWL, primer set de 3 coches "Sud-Expreso", compuesto de un coche DD3, un AA 5000 y un WL

CIWL, 3-teilige Zugpackung „Sud-Expreso“ (Set 1/2), bestehend aus DD3, AA 5000 + WL

CIWL, coffret de 3 voitures « Sud Express », set 1/2 (DD3, AA 5000 + WL)

CIWL, set di 3 carrozze "Sud-expreso", set 1/2 (DD3, AA 5000 + WL)

CIWL, 3-unit pack "Sud-expreso", set 1/2 (DD3 + AA 5000 green with stripes and bellows + WL)

Ejes para sistema AC: HC6101 (11.27 x 24.25 mm)

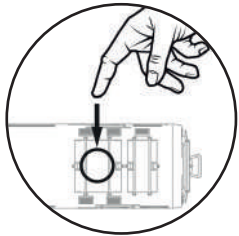

Coches equipados con iluminación interior con control táctil para activar y variar la intensidad

Un toque: Se enciende la luz en todos los compartimentos del coche cama.

Dos toques: Solo algunos compartimentos se iluminan.



Fotomontaje / Photomontage / Fotomontage / Fotomontaggio

HE4028



NEW



CIWL, segundo set de 3 coches “Sud-Expreso”, compuesto de un coche VPC “Étoile du Nord” y dos WL

CIWL, 3-teilige Zugpackung „Sud-Expreso“ (Set 2/2), bestehend aus VPC Étoile du Nord + WL + WL

CIWL, coffret de 3 voitures « Sud Express », set 2/2 (VPC Étoile du Nord + WL + WL)

CIWL, set di 3 carrozze “Sud-expreso”, set 2/2 (VPC Étoile du Nord + WL + WL)

CIWL, 3-unit pack “Sud-expreso”, pack 2/2 (VPC Étoile du Nord + WL + WL)

Ejes para sistema AC: HC6101 (11.27 x 24.25 mm)

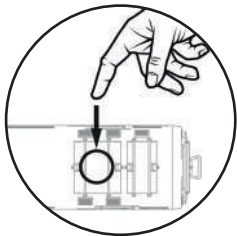

Coches equipados con iluminación interior con control táctil para activar y variar la intensidad

Un toque: Se enciende la luz en todos los compartimentos del coche cama.

Dos toques: Solo algunos compartimentos se iluminan.



Fotomontaje / Photomontage / Fotomontage / Fotomontaggio

HE6026

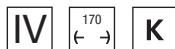

RENFE, vagón cisterna aislado de 4 ejes SALTRA para transporte de ácido cianhídrico, decoración gris-amarillo

RENFE, 4-achs. isolierter Kesselwagen SALTRA für den Transport von Blausäure, graue-gelbe Farbgebung

RENFE, wagon-citerne isolé à 4 essieux SALTRA pour le transport d'acide cyanhydrique, livrée gris-jaune

RENFE, carro cisterna a 4 assi SALTRA per il trasporto di acido cianidrico, livrea grigia-giallo

RENFE, 4-axle isolated tank wagon SALTRA for the transport of cyanhydric acid, in grey-yellow livery

NEW

Ejes para sistema AC: HC6100 (10.27 x 25,20 mm)



Fotomontaje / Photomontage / Fotomontage / Fotomontaggio

HE6072

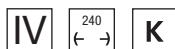

RENFE, set de 2 vagones cisterna PR para gas, decoración blanco-naranja "Butano S.A."

RENFE, 2-tlg. Set 2-achs. Gaskesselwagen, weiÙe-orange Farbgebung „Butano S.A.“

RENFE, coffret de 2 wagons-citernes à gaz, livrée blanc-orange « Butano S.A. »

RENFE, set di 2 carri cisterna trasporto gas, livrea bianca-arancio "Butano S.A."

RENFE, 2-unit set of 2-axle gas tank wagons, "Butano S.A." white-orange livery

NEW

Ejes para sistema AC: HC6104 (11.27 x 24.25 mm)



HE6073

III - IV ²⁴⁰
← → K



RENFE, set de 2 vagones cisterna PR de gas, decoración "Butano S.A." plata-negro
RENFE, 2-tlg. Set 2-achs. Gaskesselwagen PR, „Butano S.A.“, silber-schwarze Farbgebung
RENFE, coffret de 2 wagons gaziers à 2 essieux PR, « Butano S.A. », livrée argent-noire
RENFE, set di 2 carri cisterna a 2 assi PR, "Butano S.A.", livrea argento-nera
RENFE, 2-unit pack of 2-axle gas tank wagons PR, "Butano S.A.", silver-black livery

Ejes para sistema AC: HC6101 (11.27 x 24.25 mm)



HE6070

IV ²⁴⁰
← → K



RENFE, set de 2 vagones cisternas PR de gas, decoración "Saltra" blanco-naranja
RENFE, 2-tlg. Set 2-achs. Gaskesselwagen Zgkk, „Saltra“ weiÙe-orange
RENFE, coffret de 2 wagons gaziers à 2 essieux PR, « Saltra » blanc-orange
RENFE, set di 2 carri cisterna a 2 assi per trasporto gas PR, "Saltra" bianca-arancio
RENFE, 2-unit pack of 2-axle gas tank wagons type Zgkk, "Saltra" white-orange

Ejes para sistema AC: HC6101 (11.27 x 24.25 mm)



HE6065

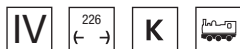

RENFE, vagón portacontenedores de 4 ejes MMC3, decoración rojo óxido, con contenedor de 40' "RENFE"

RENFE, 4-achs. Containerwagen MMC3, oxydrote Farbgebung, beladen mit 40' Container „RENFE“

RENFE, wagon porte-conteneurs à 4 essieux MMC3, livrée rouge oxyde, chargé avec un conteneur de 40' « RENFE »

RENFE, carro porta-container a 4 assi MMC3, livrea rosso ossido, caricato con container da 40' "RENFE"

RENFE, 4-axle container wagon MMC3, in oxid red livery, loaded with 40' container "RENFE"

NEW

Ejes para sistema AC: HC6100 (10.27 x 25,20 mm)



Fotomontaje / Photomontage / Fotomontage / Fotomontaggio

HE6080

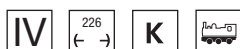

RENFE, vagón portacontenedores de 4 ejes MMC3, decoración rojo óxido, con contenedor frigorífico "Transporte Combinado"

RENFE, 4-achs. Containerwagen MMC3, oxydrote Farbgebung, mit Kühlcontainer „Transporte Combinado“

RENFE, wagon porte-conteneurs à 4 essieux MMC3, livrée rouge oxyde, avec conteneur frigorifique « Transporte Combinado »

RENFE, carro porta-container a 4 assi MMC3, livrea rosso ossido, con container refrigerante "Transporte Combinado"

RENFE, 4-axle container wagon MMC3, in oxid red livery, with refrigerator container "Transporte Combinado"

NEW

Ejes para sistema AC: HC6100 (10.27 x 25,20 mm)



HE6084

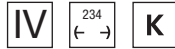

RENFE, vagón DDJP de 4 ejes “Paquete-Expres”, con puertas intercambiadas, decoración plata-rojo óxido

RENFE, 4-achs. DDJP-Wagen „Paquete-Expres“, mit vertauschten Türen, silber-oxidrote Farbgebung

RENFE, wagon DDJP à 4 essieux « Paquete-Expres », avec portes échangées, livrée argent-rouge oxyde

RENFE, carro DDJP a 4 assi “Paquete-Expres”, con porte invertite, livrea argento-rosso ossido

RENFE, 4-axle DDJP wagon “Paquete-Expres”, with swapped doors, in silver-oxid red livery

NEW

Ejes para sistema AC: HC6100 (10.27 x 25,20 mm)



Fotomontaje / Photomontage / Fotomontage / Fotomontaggio

HE6086

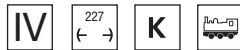

SNCF/RENFE, vagón lona de 4 ejes “Transfesa”, decoración azul

SNCF/RENFE, 4-achs. Schiebepflanwagen „Transfesa“, blaue Farbgebung

SNCF/RENFE, wagon bâché à 4 essieux « Transfesa », livrée bleue

SNCF/RENFE, carro telonato a 4 assi “Transfesa”, livrea blu

SNCF/RENFE, 4-axle tarpaulin wagon “Transfesa”, in blue livery

NEW

Ejes para sistema AC: HC6100 (10.27 x 25,20 mm)



Fotomontaje / Photomontage / Fotomontage / Fotomontaggio

HE6085

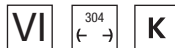

TRANSFESA/Hispanauto, vagón portacoches de 3 ejes Laeks “Mega Car Carrier”, decoración azul con nuevo logo

TRANSFESA/Hispanauto, 3-achs. Autotransportwagen Laeks „Mega Car Carrier“, blaue Farbgebung mit neuem Logo



TRANSFESA/Hispanauto, wagon porte-autos à 3 essieux Laeks « Mega Car Carrier », livrée bleue avec nouveau logo

TRANSFESA/Hispanauto, carro trasporto auto a 3 assi Laeks “Mega Car Carrier”, livrea blu con nuovo logo

TRANSFESA/Hispanauto, 3-axle car transporter Laeks “Mega Car Carrier”, in blue livery with new logo

NEW

Ejes para sistema AC: HC6103



Fotomontaje / Photomontage / Fotomontage / Fotomontaggio



Photo: Enrique Dopico

Aún disponibles • Noch verfügbar • Encore disponibles • Ancora disponibili • Still available

Los productos marcados como «aún disponibles» pueden estar en cantidad limitada o ya agotados

Die als „noch verfügbar“ gekennzeichneten Produkte könnten in begrenzter Menge sein oder bereits ausverkauft sein

Les produits signalés comme « encore disponibles » peuvent être en quantité limitée ou déjà épuisés

I prodotti segnalati come “ancora disponibili” potrebbero essere in quantità limitata o già esauriti

Products marked as “still available” may be in limited quantity or already sold out



HE2006/HE2006D/HE2006S

RENFE, locomotora eléctrica clase 279, decoración «Taxi», ép. V



- Luces direccionales e independientes, incluido faros y luces de cabina
- Conector para decoder 21-pin MTC (NEM 660)
- Proyecto de sonido mejorado mediante decoder ESU LokSound V5
- Reproducción mejorada de detalles y características propias del modelo real
- Cajetín de enganche NEM 362
- Bastidor de metal
- Motor de cinco polos con dos volantes de inercia
- Longitud del modelo: 198 mm
- Radio mínimo: 356.5 mm



Photo: Enrique Dopico



HE2008/HE2008D/HE2008S

RENFE, dresina KLV 53, decoración amarillo, ép. IV



HE2009/HE2009D/HE2009S

RENFE, dresina KLV 53, decoración «Mantenimiento de Infraestructura», ép. VI



HE2016/HE2016S

RENFE, electrotrén basculante clase 443, con techo amarillo y logo antiguo, ép. Ivb



HE2017/HE2017S

RENFE, electrotrén basculante clase 443, versión de fábrica, ép. Iva



- Enchufe para receptor digital 21 pins (MTC)
- Modelo con iluminación interior y interiores detallados
- Motor con volante de inercia
- Con mecanismo para enganche corto
- Locomotora con luces reversibles blancas y rojas

HE2012/HE2012S

RENFE, locomotora de maniobras diésel 309, decoración «Estrella», ép IV



HE2013/HE2013S

RENFE, locomotora de maniobras diésel 309, decoración «Estrella Cargas RENFE», ép IV



HE2014/HE2014S

RENFE, locomotora de maniobras diésel 309, decoración roja/gris, ép V



- Un motor con volante de inercia
- Una placa de circuito impreso con conector Next 18 para decoder digital
- Chasis en metal
- Sonido con una excelente calidad de reproducción
- Los discos de freno en los dos ejes extremos
- Luces blancas en el foco principal y focos inferiores
- Iluminación roja en los pilotos traseros
- Pupitre de conducción en el interior de la cabina iluminado
**esta función se puede encender y apagar de manera independiente en modo digital*
- Finas barandillas de metal fotograbado
- La topera delantera se entrega totalmente decorada ya montada



 **HE2018/HE2018S**

RENFE, locomotora eléctrica clase 279, decoración verde/amarillo, ép. III



- Luces direccionales e independientes, incluido faros y luces de cabina
- Proyecto de sonido mejorado mediante decoder ESU LokSound V5
- Reproducción mejorada de detalles y características propias del modelo real
- Bastidor de metal
- Motor de cinco polos con dos volantes de inercia

 **HE2019/HE2019S**

MEDWAY, locomotora eléctrica 269 517-9, decoración negra/amarillo, ép. VI



HE2019

HE6063

HE6063

HE6064

HE6064

HE2023/HE2023S

RENFE, locomotora eléctrica 7501, edición del 80 aniversario, ép. III



- Los ejes motores de la locomotora se encuentran en dos ejes de cada bogie
- Cada grupo de ejes tiene un sistema de movimiento vertical desde el eje central, independiente del chasis y de los laterales del bogie
- Faro superior blanco, y luces inferiores blancas y roja según versión
- La parte móvil de los capots tiene una articulación completa de sus partes:

HE2024/HE2024S

NORTE, locomotora eléctrica 7206, versión Museo Vilanova y la Geltrú, decoración azul/roja



- El capot es solidario con la base rígida del bogie motor y gira junto a él en las curvas, independientemente de la caja de la locomotora
- El capot tiene un movimiento longitudinal que permite su separación de la caja, facilitando el giro en curvas de radio muy reducido
- El bogie portador bajo el capot tiene un movimiento de balancín en altura sobre su eje y un amplio margen de movimiento longitudinal respecto al eje de la vía

HE2025/HE2025S

RENFE, locomotora eléctrica 272-003 con franja amarilla, ép. IV



- El diseño de la locomotora permite un comportamiento eficiente en todo tipo de curvas y contracurvas, garantizando una excelente calidad de marcha y un gran efecto óptico
- Los laterales de los bogies están detallados, incluyendo la reproducción de tubos areneros y finas tuberías



Caja conmemorativa especial para el 80º aniversario de la 7501



Folleto sobre la historia de esta exitosa serie de locomotoras



Llavero metálico que reproduce la locomotora



 **HE4001**

RENFE, set de 2 furgones DD-8100, decoración rojo Paquexpres, ép. V



 **HE4013**

RENFE, set de 2 furgones postales DGDC-3000, decoración verde oliva, ép. III-IV



 **HE4015**

RENFE, set de 3 unidades, decoración verde oliva, compuesto de 1 coche 12100 y 2 vagones PMM (1 cargado con tanque), ép. V



 **HE4018**

ADIF, coche SSV-500 «Maquinaria de vía», decoración verde, ép. VI



 **HE4020**

RENFE, set de 3 coches «Costa Brava», decoración verde oliva, compuesto de 1 coche RRR-8000, 1 coche BB y 1 coche BBL, ép. IV



 **HE4021**

RENFE, set de 2 furgones postales P3-3100, con bogies GC para 160 km/h, decoración amarillo, ép. IV-V



HE4022

RENFE, furgón postal DGDC-3000, decoración verde con franjas amarillas, ép. III



HE4024

RENFE, coche cafetería AAR-5000, decoración «Estrella», ép. IV



- Nuevas versiones para los históricos coches tipo 5000 de Electrotren
- Todos los coches cuentan con carrocerías completamente nuevas, con techo integrado, representando las series AA (1ª clase), AAR (mixto 1ª clase-cafetería), BB4 (2ª clase, ex-3ª) y BBD4 (mixto 2ª clase-furgón, ex-3ª)
- Detallado de los testereros, con ganchos y mangueras de frenos en modo funcional o decorativo
- Aireadores para techos según subserie para cada versión, con diferentes tipos



HE4029

RENFE, coche B7r-6260, con fuelles, decoración "Regionales", ép. V



Electrotren ha reproducido varios ejemplares de estos vehículos a lo largo de su historia, siendo el más reciente el E5097. Sin embargo, en esta ocasión hemos reproducido por primera vez la variante de frontal original de estos coches, dotados con fuelles, bajo la referencia HE4029, el B7r-6260.

HE4030

RENFE, coche S-1033 "Manso", con fuelles, decoración "Regionales", ép. V



Electrotren fabricó recientemente el primero de ellos, en su versión con burletes, bajo la referencia E5096. Ahora ofrecemos la posibilidad de completar las composiciones incorporando el coche "Manso" restante, con matrícula S-1033, dotado de fuelles de intercomunicación. Una opción atractiva a la hora de representar esta particularidad de los enganches a escala puede ser el uso de los enganches magnéticos R7398 de Hornby, que representan fielmente el modelo americano.



HE2005

E5096

E5097

E5028

HE4029

HE4030

Electrotren

HE4033

RENFE, coche BB-8937, de 2ª clase, con ventanas anchas, decoración "Estrella", ép. IV



- Carrocería de 2ª clase con ventanas anchas de 1,200 mm, de serie alta
- Primera vez que se fabrica en decoración "Estrella", sin reformar
- Ideal para complementar composiciones como el Expreso "Costa Brava"
- Enganche corto ajustable en longitud
- Topes funcionales



HE4031

ADIF, coche SSV-1041 "Tajo de Via", decoración verde/gris, ép. VI



HE4032

RENFE, coche PSSV "Herbicida", decoración verde/blanca, ép. V-VI



HE4035

RENFE, set complementario "Costa Brava, compuesto de un restaurante RRR-8000 en decoración azul-amarillo y dos literas BBL-8100 en decoración "Estrella", ép. IV



- Nuevo molde
- Longitud entre topes de 909 mm
- Modelo con interiores detallados
- Mecanismo elástico para enganche corto

HE4036

RENFE, set de 2 coches literas BBL-8100, decoración verde oliva, ép. IV



- Carrocerías y techos de nuevo molde para coches litera de 11 departamentos
- Interiores detallados, con literas y departamento del literista
- Escalerillas interiores de las literas en metal fotograbado
- Sets en decoración "Estrella", incluyendo restaurante con decoración época IV, y verde oliva, con ligeras diferencias entre coches
- Enganche corto ajustable en longitud
- Topes funcionales

 **HE6009**

R.N., set de 2 vagones cubiertos de 2 ejes PX, decoración gris, "Ensidesa", ép. III



 **HE6022**

RENFE, set de 2 vagones cisternas de 3 ejes, decoración gris, "Koipe", ép. IV



 **HE6024**

RENFE, set de 2 vagones cisternas de 3 ejes, decoración gris, "Elosua", ép. IV



 **HE6061**

NORTE, vagón para el transporte de vino, «V.M. Lecea - Vagones Cubas Madrid», ép. III



 **HE6051**

RENFE, set de 2 vagones cisternas de 3 ejes, «Saltra», ép. IV



 **HE6052**

RENFE, set de 2 vagones cisternas de 3 ejes, «Borges», ép. III



 **HE6062**

TRANSFESA, vagón articulado entoldado tipo Lails de 3 ejes, logo grande, ép. IV



- Lonas reproducidas con gran realismo
- Extremos e intermedios con numerosos detalles reproducidos
- Articulación central que garantiza una calidad de marcha óptima
- Mecanismo de enganche corto
- Reproducción exacta de la decoración según variantes

 **HE6063**

RENFE, vagón porta contenedores de 4 ejes MMC3, decoración azul, cargado con 2 contenedores para bobinas de 20' «Cadefer/Railsider», ép. VI



 **HE6064**

RENFE, vagón porta contenedores de 4 ejes MMC3, decoración azul, cargado con 2 coil-container de 20' «Tramesa», ép. VI



 **HE6068**

RENFE, vagón tolva de 4 ejes TT5 con paredes planas, decoración rojo oxidado, «Metransa», ép. IV



 **HE6071**

RENFE, vagón cerrado tipo J2, decoración «Bultaco», ép. IV



Photo: Enrique Dopico



Photo: Enrique Dopico



Photo: Enrique Dopico

Índice • *Index*

Automotores diésel.....104

Diesel locomotives.....104

Llegadas recientes.....106

Still available.....106

Electrotren[®]
Hobby



www.electrotren.com

Esta gama destinada a la creación de modelos detallados con el mayor rigor posible y un precio muy ajustado dispone de un modelo verdaderamente interesante y bien realizado, como es el automotor diésel 596 "Tamagotchi". Este automotor se presenta con varias matrículas y decoraciones que permiten acoplar distintos automotores gracias a su acoplamiento "Scharfenberg" totalmente funcional. El automotor cuenta con luces blancas y rojas según el sentido de la marcha y un funcionamiento perfecto.

HE2501A



RENFE, automotor diesel 596-003, decoración "Media Distancia"

RENFE, Dieseltriebwagen 9-596-003-4, in „Media Distancia“-Farbgebung

RENFE, autorail diesel 9-596-003-4, livrée « Media Distancia »

RENFE, automotrice diesel 9-596-003-4, livrea "Media Distancia"

RENFE, diesel railcar 9-596-003-4, "Media Distancia" livery



Enganche Scharfenberg



HE2501B



RENFE, automotor diesel 596-005, decoración "Media Distancia"

RENFE, Dieseltriebwagen 9-596-005-9, in „Media Distancia“-Farbgebung

RENFE, autorail diesel 9-596-005-9, livrée « Media Distancia »

RENFE, automotrice diesel 9-596-005-9, livrea "Media Distancia"

RENFE, diesel railcar 9-596-005-9, "Media Distancia" livery



Enganche funcional



HE2503

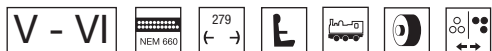

RENFE, automotor diesel 596-004, decoración "Regionales R2" con logo moderno
RENFE, Dieseltriebwagen 9-596-004-2 in „Regionales R2“-Farbgebung mit neuem Logo
RENFE, autorail diesel 9-596-004-2, livrée « Regionales R2 » avec nouveau logo
RENFE, automotrice diesel 9-596-004-2, livrea "Regionales R2" con logo nuovo
RENFE, diesel railcar 9-596-004-2, "Regionales R2" livery with new logo

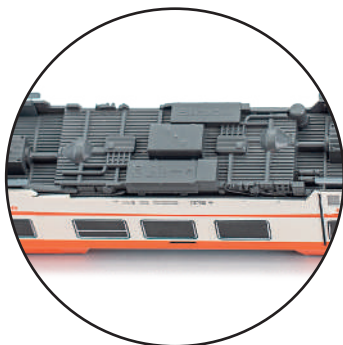

Bajos detallados



HE2505

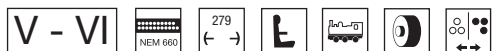

RENFE, automotor diesel 596-006, decoración blanca
RENFE, Dieseltriebwagen 9-596-006-7 in weißer Farbgebung
RENFE, autorail diesel 9-596-006-7, livrée blanche
RENFE, automotrice diesel 9-596-006-7, livrea bianca
RENFE, diesel railcar 9-596-006-7, white livery

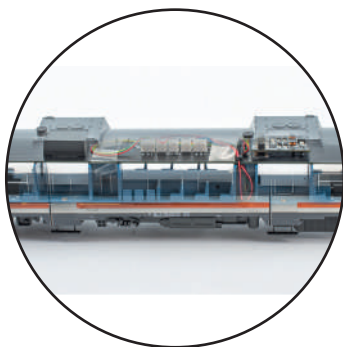

Interior con detalle



Aún disponibles • Noch verfügbar • Encore disponibles • Ancora disponibili • Still available

Los productos marcados como «aún disponibles» pueden estar en cantidad limitada o ya agotados

Die als „noch verfügbar“ gekennzeichneten Produkte könnten in begrenzter Menge sein oder bereits ausverkauft sein

Les produits signalés comme « encore disponibles » peuvent être en quantité limitée ou déjà épuisés

I prodotti segnalati come "ancora disponibili" potrebbero essere in quantità limitata o già esauriti

Products marked as "still available" may be in limited quantity or already sold out

HE2500A

RENFE, automotor diesel 596, decoración "Regionales R1", 9-596-006-7, ép. V



HE2502A

RENFE, automotor diesel 596, decoración "Regionales R2", 9-596-001-8, ép. V



HE2504A

RENFE, automotor diesel 596, decoración «Media Distancia», 9-569-005-9, ép. VI



 **HE2500B**

RENFE, automotor diesel 596, decoración "Regionales R1", 9-596-003-4, ép. V



 **HE2502B**

RENFE, automotor diesel 596, decoración "Regionales R2", 9-596-002-6, ép. V



 **HE2504B**

RENFE, automotor diesel 596, decoración «Media Distancia», 9-569-003-4, ép. VI

