





Motorový vůz řady 850 (ex. M286.0)

Motorové vozy M286.0 byly navrženy pro vozbu osobních a rychlíkových vlaků na hlavních tratích s hydrodynamickou převodovkou, vyrobeny v letech 1962 -67 v počtu 52ks a později druhá serie 37ks inovované řady M286.1 s výkonějším motorem v továrně Vagonka Tatra Studénka. Byly provozovány v osobní dopravě v ČSSR s možností doplnění o 1-2 osobní vozy lehké řady Balm. Po roce 2010 byl provoz motorových vozů u dopravce ČD ukončen.



Parametry modelu:

Délka přes nárazníky: 137mm, hmotnost: 165g
, napájení: 12VDC, odběr motoru 0.3A max,
min. poloměr oblouku: 280mm

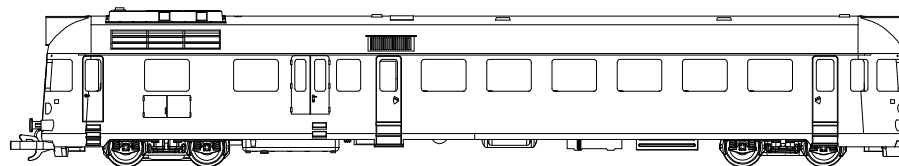

Bezpečnostní a záruční instrukce

Model lokomotivy je vyroben termoplastů a kovových dílů a je určen jen pro dospělé uživatele. Obsahuje drobné části, které mohou malé děti odlomit a spolknout! Při provozu na kolejišti je nutné používat bezpečné zdroje napájení max. hodnoty 12VDC, proudové jističení 1A a mít model pod trvalým dozorem. Je určen výhradně pro nekomerční použití.

Záruční podmínky se vztahují jen na závady zapříčiněné vadou materiálu nebo komponent, která vznikla běžným, nekomerčním užíváním. Na závady vzniklé hrubým a nesprávným používáním, demontáží, nevhodným uskladněním a okolním prostředím se záruka nevztahuje.

Uložení a údržba modelu

Model skladujte a převázejte v orig. obalu s molitanovou výstelkou, chraňte od zdrojů tepla nad 30°C a slunečního záření, mimo prašné prostředí. Při vyjímání dbejte opatrnosti na drobné detaily.

Běžná údržba modelu spočívá v kontrole čistoty pojezdových koleček a sběracích kontaktů. Pro čištění používejte měkkých nástrojů a lihu. Nepoužívat ostré předměty a organická rozpouštědla. **Kola čistit pouze lihem!** Přístup ke kolům je po sejmutí masky převodovky, pomocí opatrného odklopení západek dolního krytu hnací převodovky (obr.1).

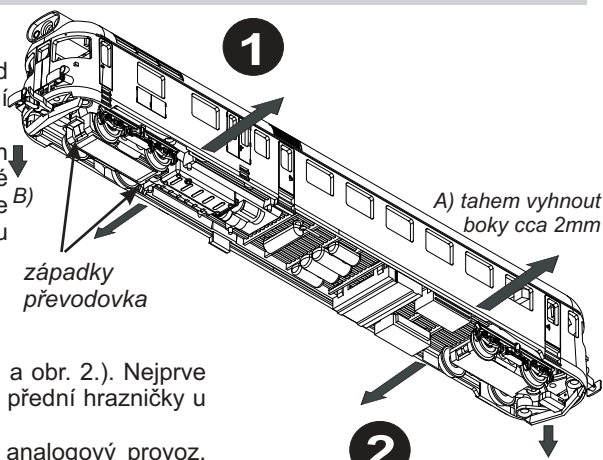

Montáž dekodéru DCC (Plux16)

Sejmutí karosérie se provádí vyhnutím karosérie pro uvolnění západek (obr.1 a obr. 2.). Nejprve uvolnit boční západky a vyklopit podlahu- krok A. Poté opatrným tahem za obě přední hrazničky u spřáhla uvolnit přední části podlahy- krok B. Netahat za šachtu spřáhla!

Model je vybaven rozhraním Plux16 a standardně dodávám s propoikou pro analogový provoz.

Vyjměte propojku a vložte DCC dekodér (obr. 3). Připojení repro je na pájecích bodech označených REPRO.

B) kývným tahem za hrazdu směrem dolů uvolnit podlahu

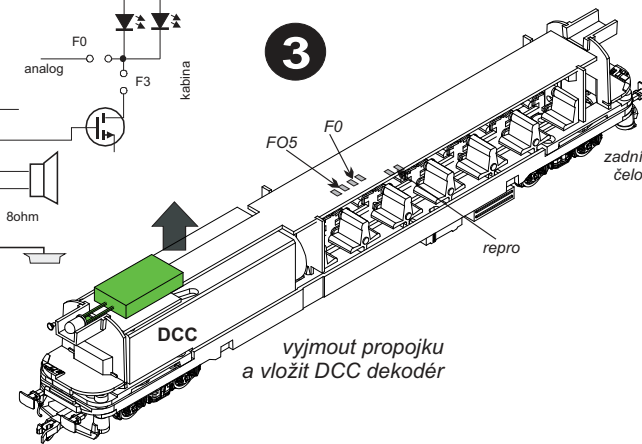
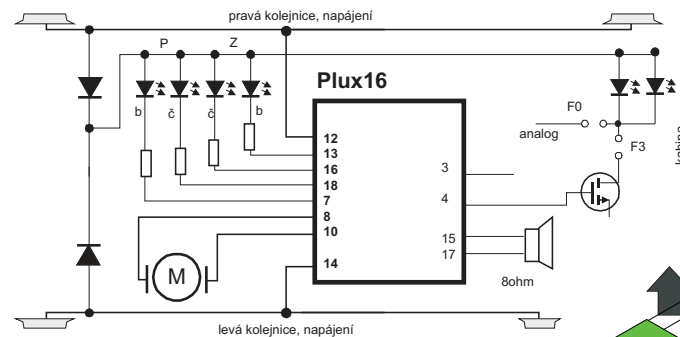
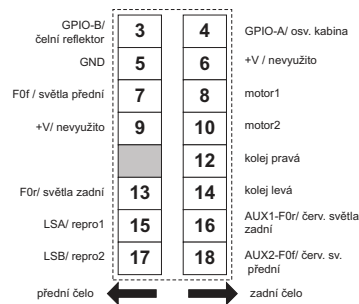

zapojení pinů Plux16, deska DPS

Montáž doplňků

K modelu jsou dodávány díly na doplnění, které si montuje uživatel sám. Na obr.4 je znázorněno umístění dílů

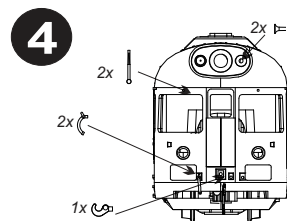

Rozšířené funkce DCC

Zapojení konektoru umožňuje ovládání osvětlení kabiny cestujících, pomocí výstupu FO5/GP-A. V analogovém režimu, nebo základním DCC režimu je osvětlena vždy při zapnutých pozičních světlech.

Pro aktivaci této funkce je nutné nejprve přerušit propojku na plošném spoji- místo přerušení je označeno nápisem "F0". Po přerušení se kapkou cínu propojí spojky F5. Poté lze funkcí FO5 ovládat nezávisle osvětlení kabiny.

Pro správnou funkci musí být propojena vždy jen spojky F0 nebo F5.

Pro aktivaci obou funkcí v dekodéru FO5,FO6 je nutné nejprve vypnout na DCC dekodéru komunikaci SUSI, která používá tyto dva výstupy

www.mtb-model.com

TT850_CZ_V1

Montáž záslepky pluhu

Vyjměte spřáhlo ze šachty pro uvolnění místa. Vložte nabarvenou záslepku do výřezu. Pomocí vrtů 2x8mm zašroubujte záslepku k podlaze, opatrně při dotahování ať nedojde k poškození závitů v plastovém dílu podlahy. Postup umístění viz obrázek 5.

Tato záslepka zároveň slouží pro jemné vytažení podlahy za účelem sejmutí kabiny. (obr.1). Netahat za šachtu spřáhla!

Rovněž je možno doplnit i šípový sněžný pluh, zasunutím do čepů v hrazdičce.

Montáž podpěry vedení kinematiky spřáhla

Pro přesné výškové vedení spřáhla (správná výška je těsně pod výřezem v karoserii) je potřeba zamontovat podpůrnou vodící lištu. Viz obrázek 6.

Pomocí vrtů 2x8mm zašroubujte záslepku k podlaze, opatrně při dotahování ať nedojde k poškození závitů v plastovém dílu podlahy.

Tato hrazdička zároveň slouží pro jemné vytažení podlahy za účelem sejmutí kabiny. (obr.1). Netahat za šachtu spřáhla!

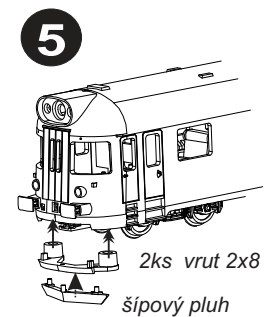

Opravy modelu

Záruční a pozáruční opravy modelů zajišťuje výrobce resp. prostřednictvím prodejce modelu. Kontaktní údaje jsou na www.mtb-model.com Součástí modelu je vyplněný záruční list s vyznačením typu modelu a data prodeje a razítkem prodejce. 0508131115

Po ukončení životnosti model odevzdejte do sběren elektroodpadu!
výrobce: MTB, Segala group sro, 101 00 Praha 10



www.mtb-model.com

TT850_CZ_V1