

170 x 98 cm / 67" x 38"



12 x
62230



4 x
62188



4 x
62172

márlín
digital

TRIX



Česky

Návod k použití stanice Mobile Station 2 (verze 3.121 a vyšší)



60653 / 60657 / 66950 / 66955

Obsah

	Str.
Bezpečnostní instrukce	3
Všeobecné pokyny	3
Náhradní díly	3
Mobile Station 2 (MS2)	4
Připojení ke koleji (přes kolejový box)	4
Funkce tlačítek (menu)	5
Volba jazyka	5
Vytvoření dat vozidla	6
Registrace/přihlášení vozidla s dekodérem mfx	6
Zaregistrování vozidla pomocí lokomotivní karty	7
Rozpoznání vozidla	7
Vytvoření dat vozidla pomocí databanky	8
Ruční vytvoření dat vozidla	9
Funkční tlačítka (jízda)	11
Ovládání příslušenství (funkce klávesnice)	12
Funkce tlačítek (spínání)	12
Datový protokol pro příslušenství / lokomotivní protokol	12
Spínání příslušenství	13
Konfigurace vozidel	14
Lokomotivní data - přizpůsobení	14
Programování CV	18
Zápis do lokomotivní karty	18
Odebrání lokomotivy	19
Vrácení modelu do továrního nastavení	19
Nabídka (menu)	20
MS2 Information (informace)	20
Reset (tovární nastavení jednotky MS2)	20
Provoz se dvěma jednotkami MS2	21
Rozpoznání hlavního/přídavného zařízení	22
Update MS2 / Update zařízení Gleisbox	22
Provoz s Central Station (od kat. č. 60213)	23
Připojení k Central Station	23
Převzetí vozidla z Central Station	24

Bezpečnostní instrukce

- Pro provoz modelové železnice je povoleno používat pouze spínané napájecí zdroje, které odpovídají příslušnému síťovému napětí v dané zemi (230V/50Hz v ČR).
- Set smí být napájen pouze z **jednoho zdroje** (DC 18V / max. 36VA).
- U modelů LGB a Märklin velikosti 1 je nutné dodržovat proudovou zatížitelnost do 1,9 A!

Všeobecné pokyny

- Pokud v jednotlivých kapitolách naleznete následující označení, jde o položky nabídky relevantní **pouze** pro daný digitální protokol.

 = platí pouze pro Märklin fx(MM) a/nebo mfx

 = platí pouze pro DCC

- Tento návod k obsluze se vztahuje na Mobile Station 2 (MS2) od verze softwaru 3.55. Je možné, že bude nutné software vašeho zařízení MS2 aktualizovat. Pokyny k aktualizaci je možné nalézt na internetu na adrese: www.maerklin.de -- > Service -- > Technische Informationen
- Návod k obsluze je součástí výrobku, a proto je třeba jej uschovat a předat při případném následném prodeji výrobku.

Náhradní díly

Otočný knoflík červený	E146711
Otočný knoflík zelený	E153427
Pryžový profil (pro podstavec)	E159844
Kabel s konektorem	E146781



Gebr. Märklin & Cie. GmbH
Stuttgarter Str. 55 - 57
73033 Göppingen
Německo / Germany
[www.maerklin.com /service@maerklin.de](http://www.maerklin.com/service@maerklin.de)

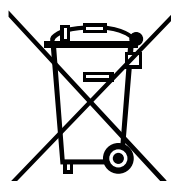



www.maerklin.com/en/imprint.html

335842/1223/Sm6Ef
změny vyhrazeny
©Gebr. Märklin & Cie. GmbH

Mobile Station 2 (MS2)

Digitální zařízení Mobile Station 2 slouží k ovládání modelové železnice všech velikostí. Prostřednictvím této stanice je možné ovládat jízdu vlaků i funkce příslušenství.

Vlastnosti MS2:

- Digitální protokol: fx (MM), mfx, DCC podle norem NMRA/NEM
- jízda vozidel  Adresy 1 - 255,  1 - 10239
- jízda vozidel s dekodérem mfx (po automatickém přihlášení)
- programování vozidel
- list 40 aktivních lokomotiv (pro přímou volbu)
- lokomotivní databanka s více než 1 000 vozidly
- klávesnice (adresy 1 - 320)

Pro provoz je zapotřebí:

- zařízení Gleisbox (kolejový box, č. 60113/60116 - HO/N, 60112/60114 - G/1)
- síťový zdroj (230V 50Hz AC/DC 18V, max. 36 VA) nebo
- připojení na Central Station č. 60213, 60214, 60215, 60216, 60226
- připojení na terminál č. 60125/60145 - kabelem (610479) 60124

Připojení ke koleji (přes kolejový box)

Příprava

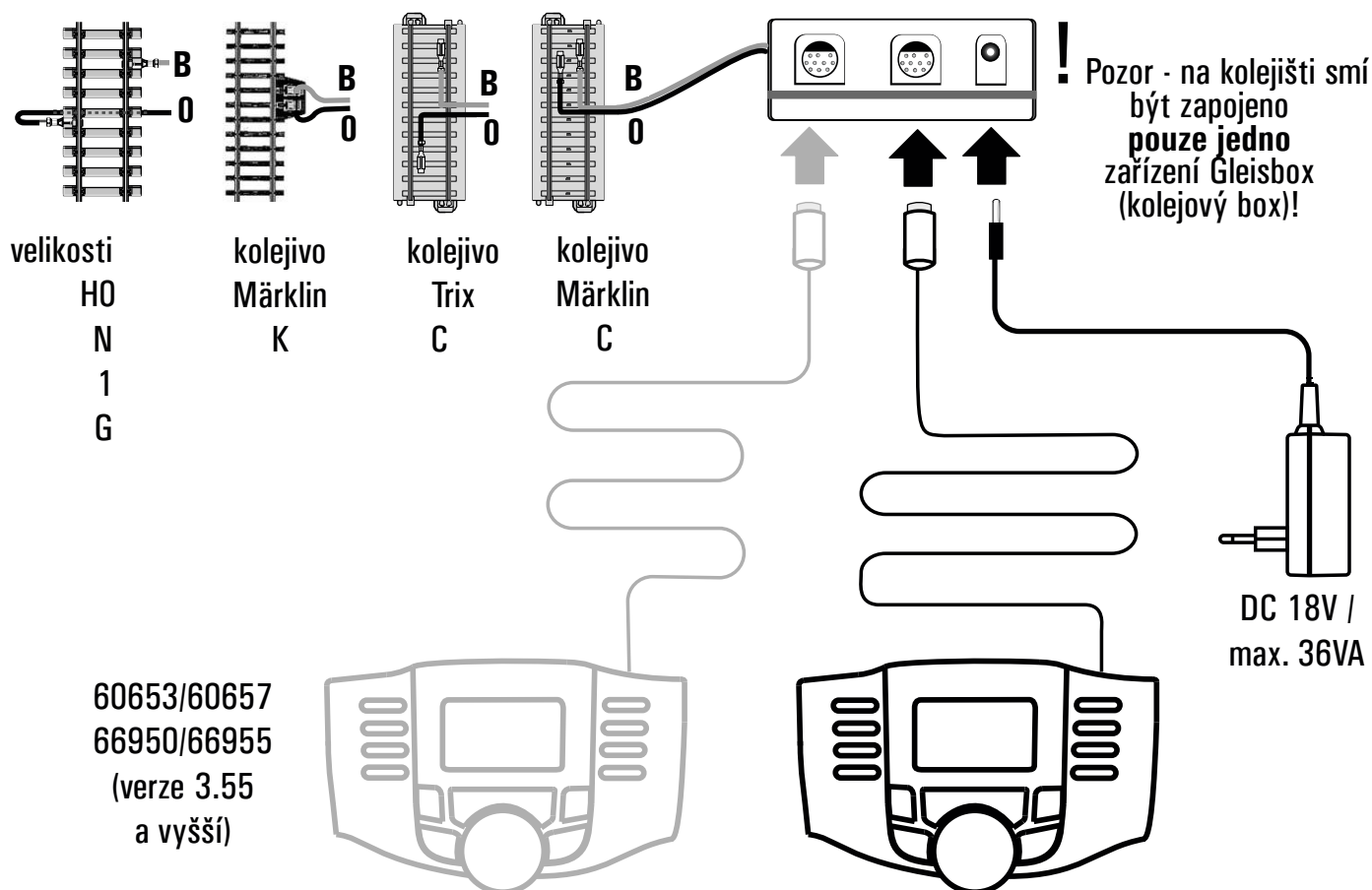

Funkce tlačítek (menu)

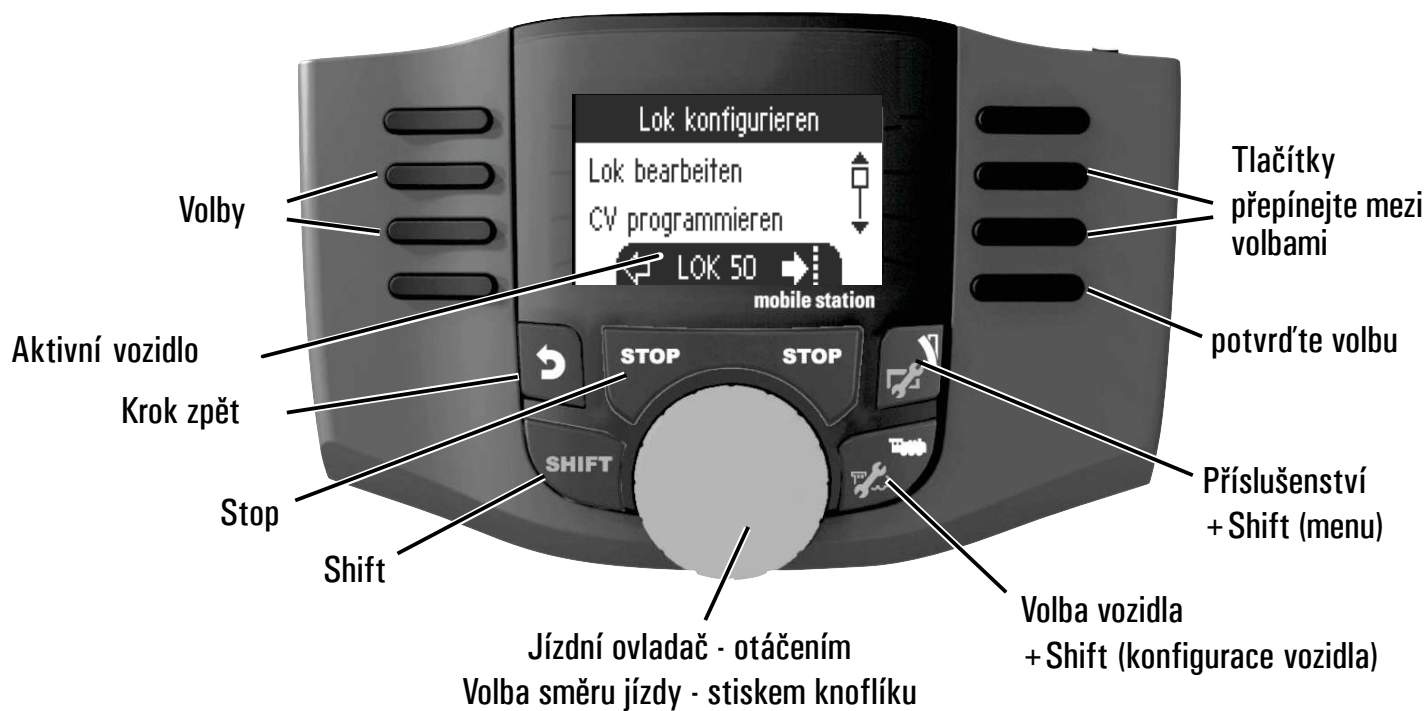

Volba jazyka

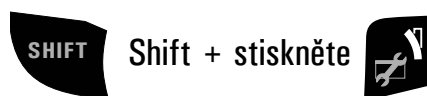

Zvolte:
„Verbrauchswerte“
(hodnoty - data)



Tlačítka
přepínají mezi
volbami

Zvolte:
„Sprache“ (jazyk)



Tlačítka
přepínají mezi
volbami

Zvolte:
„Deutsch“ (němčina)
nebo
„Englisch“ (angličtina)



Tlačítka
přepínají mezi
volbami

Vytvoření dat vozidla

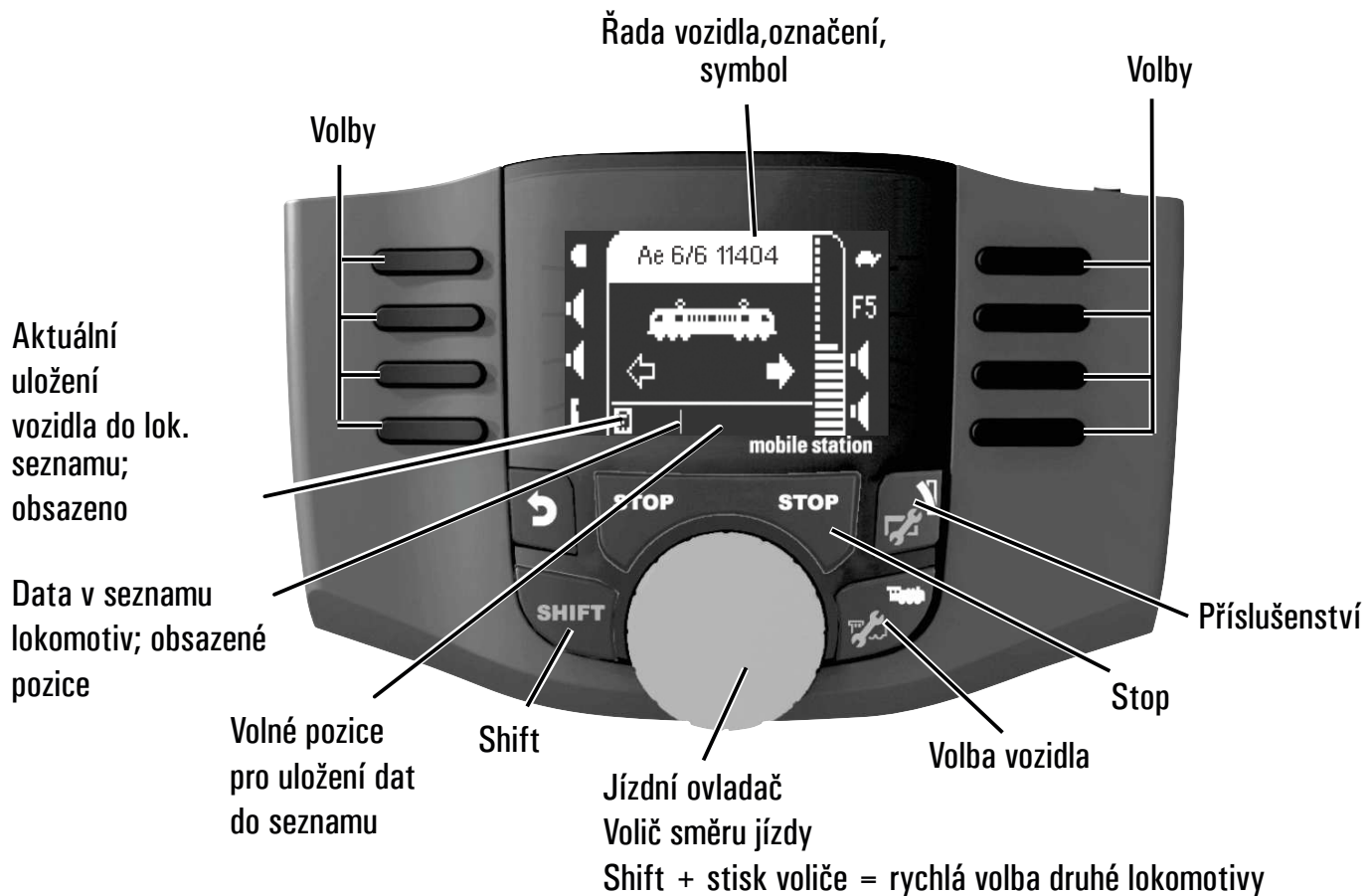

Ⓜ Registrace/přihlášení vozidla s dekodérem mfx



Umístěte model vozidla s dekodérem **mfx** na kolej. Dojde k samočinnému přihlášení podle ilustrací:

Symbol „mfx“ se při přihlašování vozidla rozbliká.

Volné místo v paměti v seznamu lokomotiv je automaticky určeno.

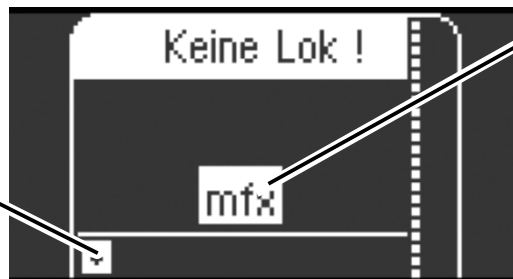

Vozidlo s dekodérem **mfx** je zaregistrováno, data jsou načtena.

Místo v paměti v seznamu lokomotiv je obsazeno.



Vozidlo s dekodérem **mfx** je připraveno k provozu. V případě zájmu nebo potřeby lze data lokomotivy, symboly a funkční tlačítka změnit v menu „Lok - konfigurace“, jak je popsáno od strany 14.

Zaregistrování vozidla pomocí lokomotivní karty

Vložte do stanice MS2 lokomotivní kartu a lokomotiva je okamžitě připravena k provozu. (Při použití dvou stanic to nelze provést na rozšiřovací jednotce MS2, pouze na hlavní stanici).

Poznámka: Pokud je interní paměť plná, je třeba před přidáním nové lokomotivy stará data z paměti vymazat (viz str. 19).



Rozpoznání vozidla

! Digitální model, který má být rozpoznán - fx (MM), DCC, musí při tomto úkonu stát na kolejišti samostatně. Pouze pro lokomotivy s dekodéry mfx to neplatí.



Stisknutím tohoto tlačítka (případně několikrát) vyhledejte volné místo v paměti.



Shift + stiskněte



Pokud se zobrazí přeškrtnutá položka nabídky, znamená to, že volba v této sestavě není k dispozici.



Tlačítka přepínejte mezi volbami

Tlačítkem zvolte:
„Erkennen“
(rozpoznat)

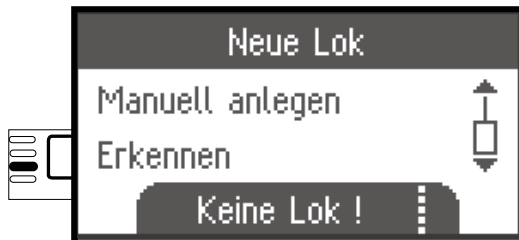

Lokomotiva se vyhledává. Postupně jsou vyhledávány protokoly mfx, DCC a MM2.



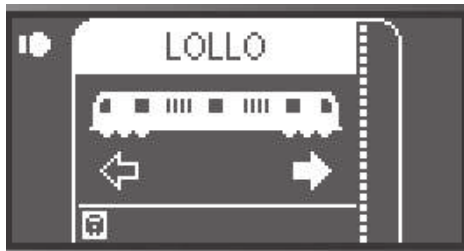

Lokomotiva byla rozpoznána, přidána do seznamu a je připravena k provozu.

Název (zde „LOLLO“) se zobrazuje pouze u modelů s dekodéry mfx, u ostatních je k dispozici jen formát dat a adresa.

nebo

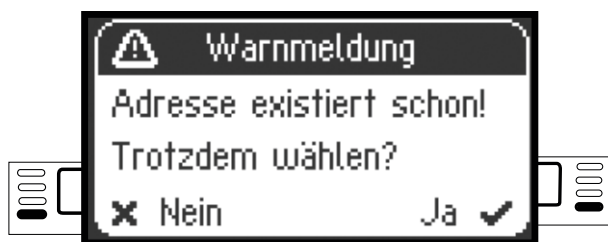

POZOR:

Lokomotiva sice byla rozpoznána, ale adresa již existuje, a proto **nebyla** automaticky přenesena do seznamu lokomotiv. Odmítněte nebo přijměte tento stav (volbou „NEIN“ - „JA“).

nebo

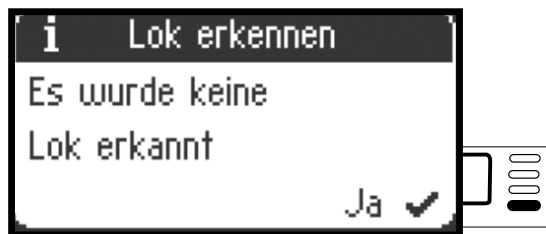

Lokomotiva nebyla rozpoznána. Potvrďte („JA“) a zkuste to znovu. V případě potřeby zkontrolujte nebo přeprogramujte lokomotivu nebo ji vytvořte ručně, pokud je příslušná adresa známa.

Ⓜ Vytvoření dat vozidla pomocí databanky



Stisknutím tohoto tlačítka (případně několikrát) vyhledejte volné místo v paměti.

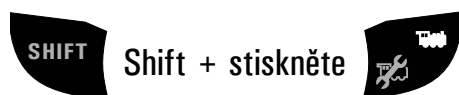

Zvolte:
„Aus Datenbank“
(z databanky)



Zvolte:

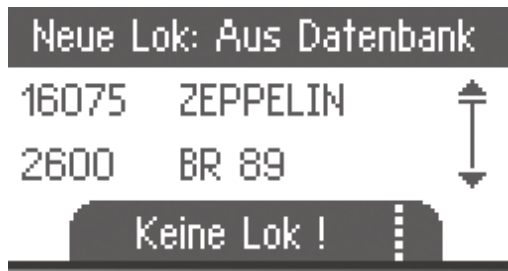
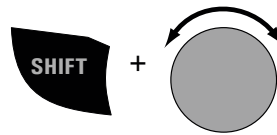

nebo
přepínejte
mezi volbami

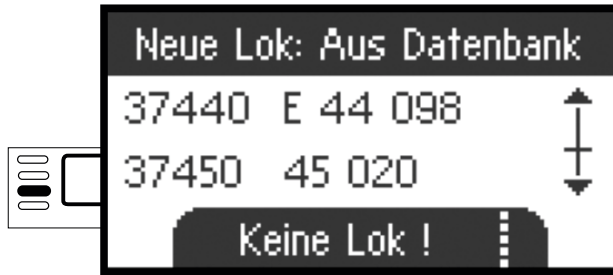

Vyberte jednu z lokomotiv
z databanky - buď podle katalogového
čísla, nebo podle řadového označení.

! Tento postup funguje pouze
v případě, že tovární adresa modelu
nebyla změněna.

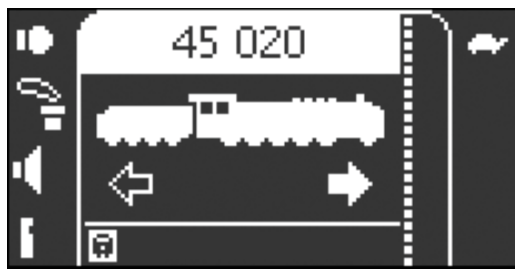

Lokomotiva je přidána do seznamu
a je připravena k provozu.

Ruční vytvoření dat vozidla



Stisknutím tohoto
tlačítka (případně
několikrát)
vyhledejte volné
místo v paměti.



SHIFT Shift + stiskněte



Tlačítka
přepínejte mezi
volbami

Zvolte:
„Manuell
anlegen“
(vytvořit
ručně)

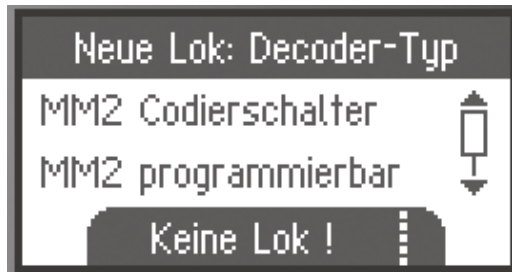
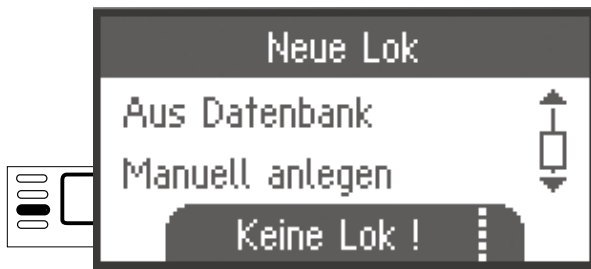

Tlačítka
přepínají mezi
volbami

Zvolte:
„z.B. MM2
program-
mierbar“
(např.
programatel-
né MM2)



Následující kroky jsou stejné pro všechny typy dekodérů. Výběr dekodéru je rozhodující při pozdějších úpravách dat lokomotivy. Například u programovatelných dekodérů je třeba změnit adresu. Ta musí být také odeslána do lokomotivy pro uložení, což ale nelze u lokomotiv s vícenásobnými DIP přepínači.

Zvolte adresu:

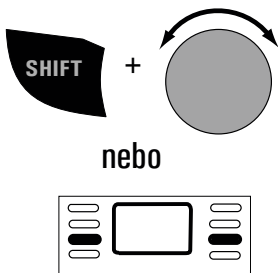

Oblast adres:
MM2 vícenásobný přepínač 1- 80
MM2 programovatelné 1 - 255
DCC 1 - 10239

Adresa je zvolena

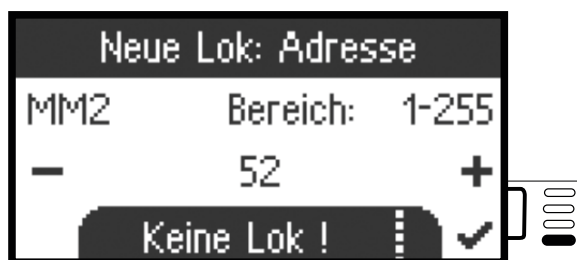

Potvrďte volbu

Kurzor
zpět



Kurzor
vpřed

Volte
písmena

V tomto režimu je možné volit jednotlivá písmena a číslice.

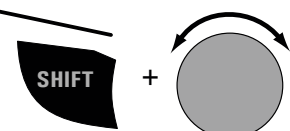

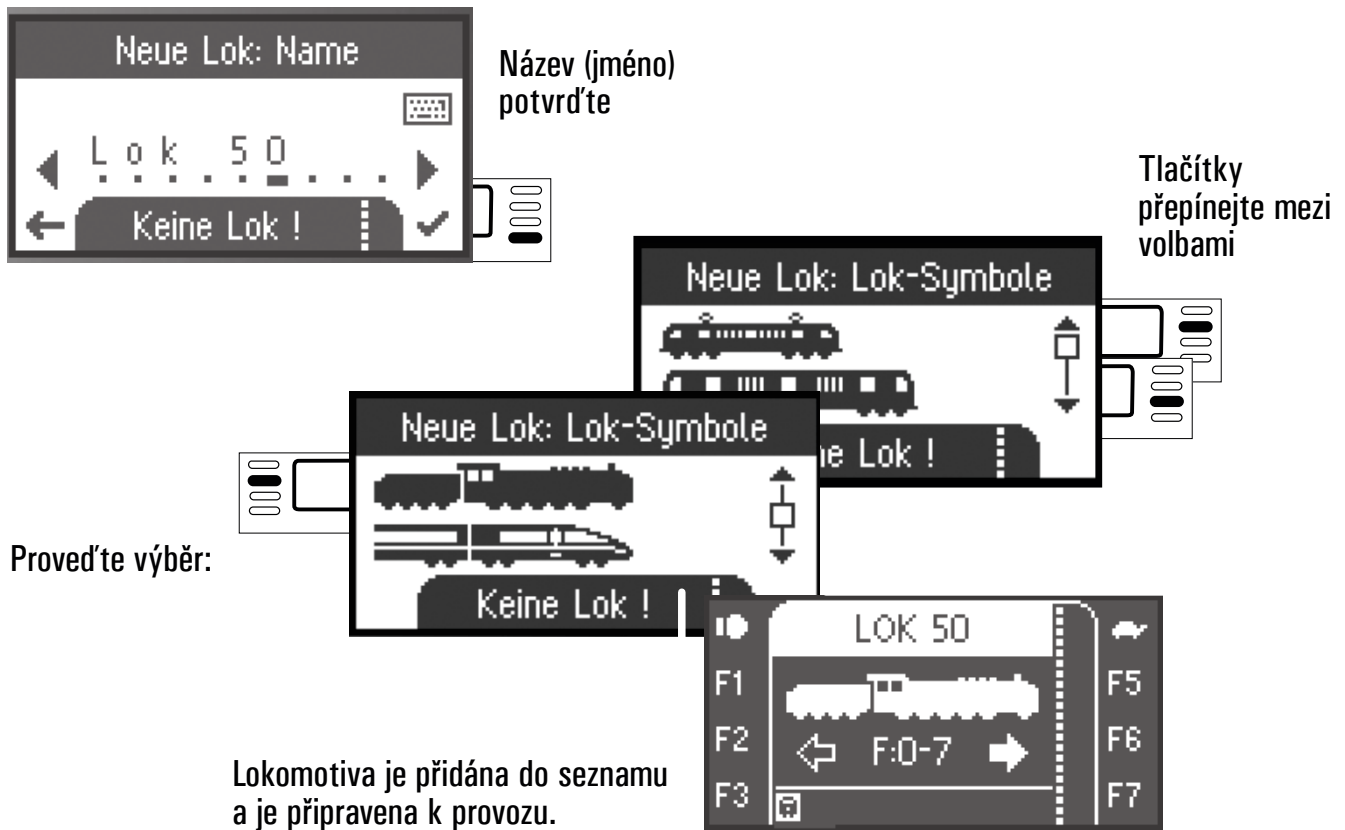

Funkční tlačítka (jízda)

Vybrané modely lokomotiv lze ovládat pomocí otočného ovladače, zadané funkce lze aktivovat pomocí funkčních tlačítek.

f0 - f3		Přepínejte funkce	f4 - f7	
1 x			1 x	
	= f8 - f11			= f12 - f15
2 x			2 x	
	= f16 - f19			= f20 - f23
3 x			3 x	
	= f24 - f27			= f28 - f31
4 x			4 x	
	= f0 - f3			= f0 - f3



Změna směru jízdy se provádí stiskem knoflíku ovladače.

Regulujte rychlost vozidla

Ovládání příslušenství (funkce klávesnice)

Funkce klávesnice slouží k přepínání příslušenství, tj. výhybek a návěstidel. Chcete-li přepnout na klávesnici, stiskněte následující tlačítko:

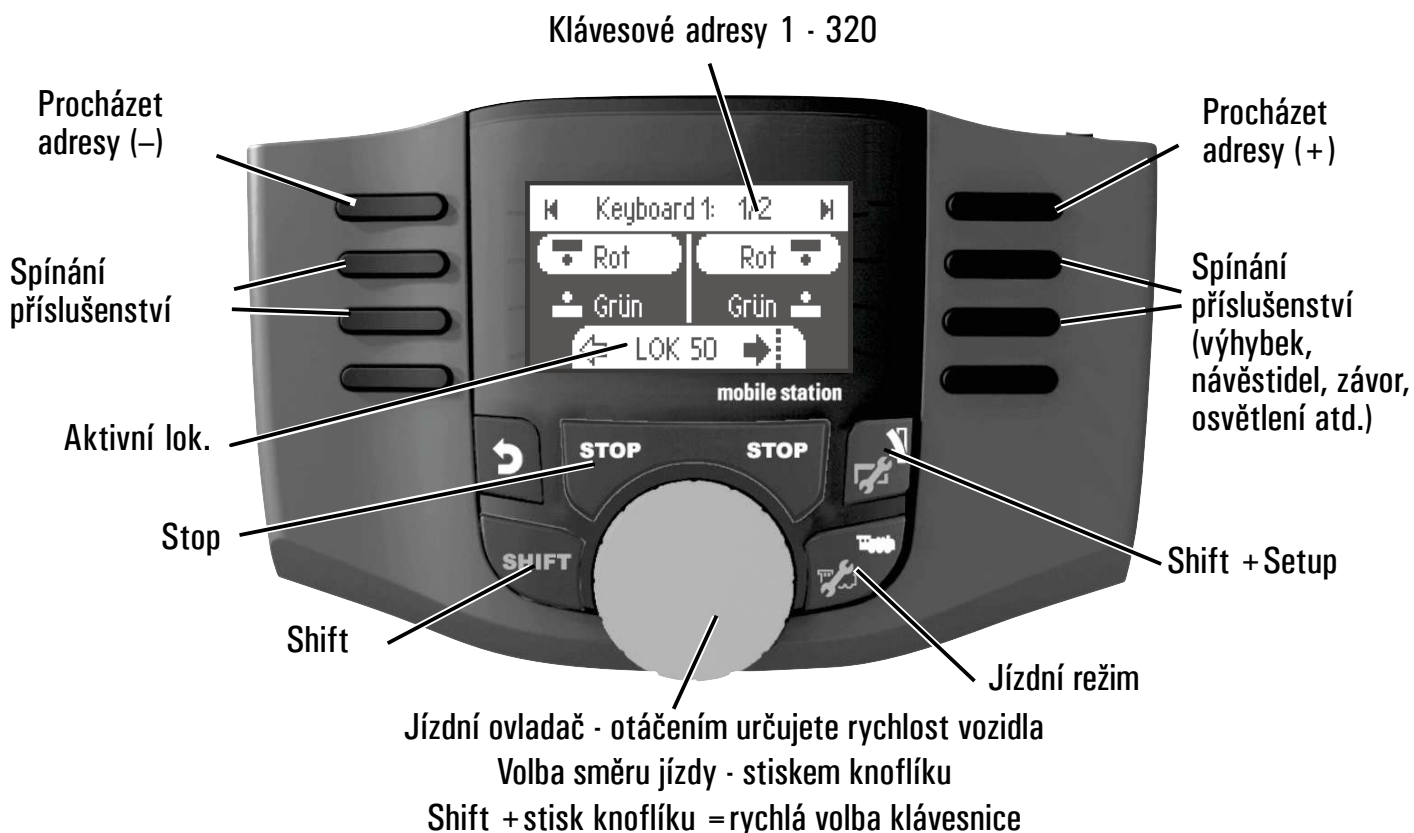

Datový protokol pro příslušenství / lokomotivní protokol

Zde můžete nastavit, který datový protokol se má použít pro spínání elektromagnetických prvků příslušenství (např. výhybek), a to nezávisle na protokolu lokomotivy. Výchozí nastavení je fx (MM).

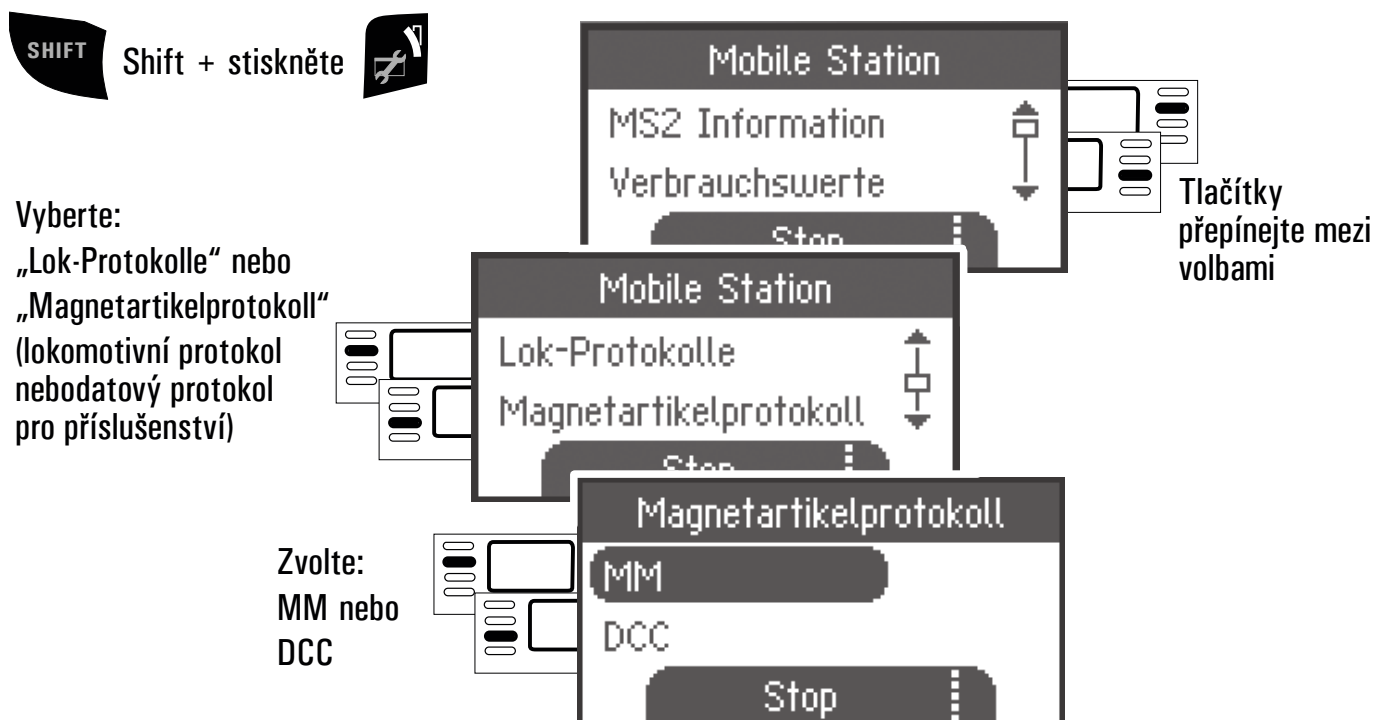

Spínání příslušenství

Pro příslušenství, jako jsou výhybky, návěstidla, závory apod. je k dispozici 320 adres (MM nebo DCC).

Pokud je Mobile Station připojena k Central Station, zobrazuje se příslušenství standardními symboly (s výjimkou točny a světelných návěstidel).

Světelná návěstidla se zobrazují jako mechanická návěstidla, točna se zobrazuje symboly pro elektromagneticky ovládaná zařízení.



tlačítko stiskněte

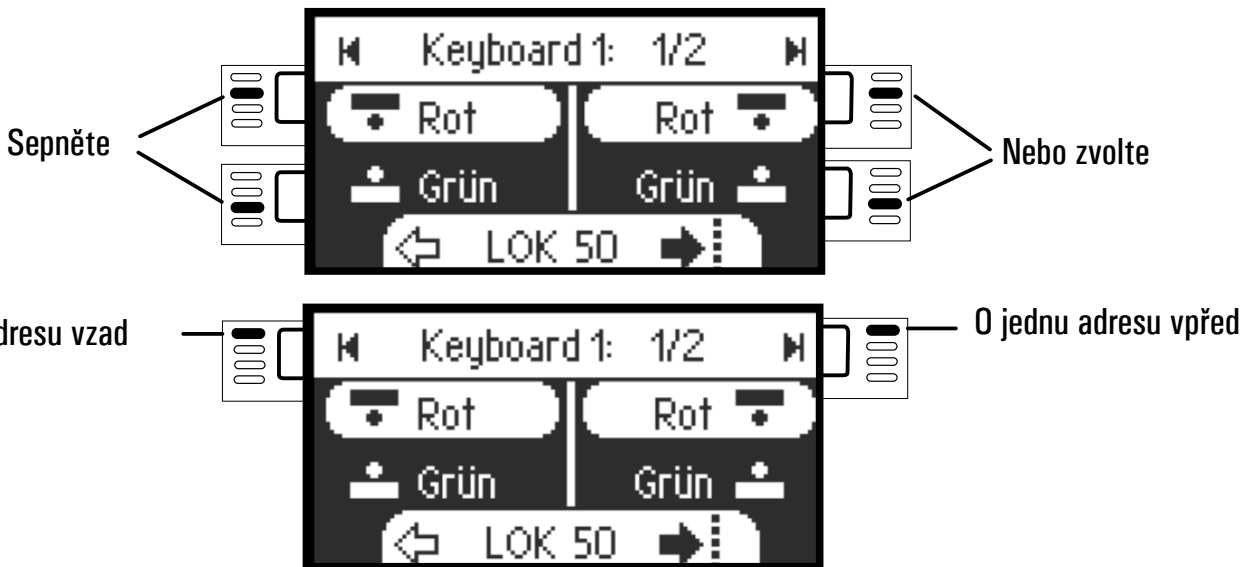

Poslední použitá lokomotiva zůstane zvolena a lze ji nadále ovládat pomocí otočného jízdního ovladače. Chcete-li používat funkce této lokomotivy nebo chcete-li vybrat jinou lokomotivu, je nutné nejprve přepnout do lokomotivního režimu.



!Tip



Podržením klávesy Shift je možné vyhledávat rychleji. (Každá klávesnice obsahuje 16 adres.)

O klávesnici zpět

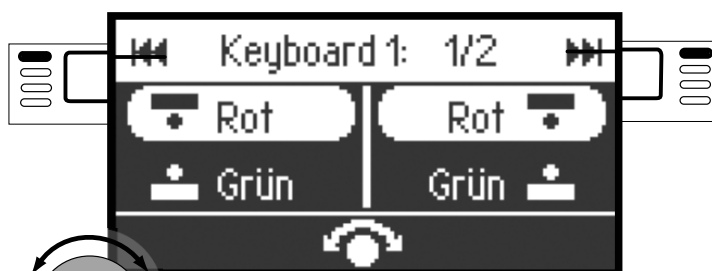

O klávesnici vpřed

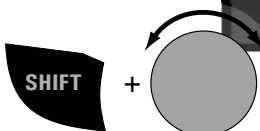

= rychlá volba příslušenství

Konfigurace vozidel

Tato nabídka slouží k přizpůsobení dat lokomotivy nebo dekodéru. Lze zde upravovat adresu lokomotivy, název lokomotivy a všechny parametry CV. Informace o tom, do jaké míry lze lokomotivní data v tomto menu přizpůsobit, naleznete v návodu k obsluze lokomotivy nebo dekodéru. **Na kolejišti smí být pouze editovaná lokomotiva.**

V tomto menu lze vybranou lokomotivu stále ovládat pomocí otočného ovladače a můžete ihned zkontrolovat své upravené naprogramování a případně je opravit.

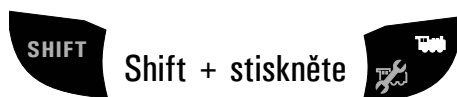
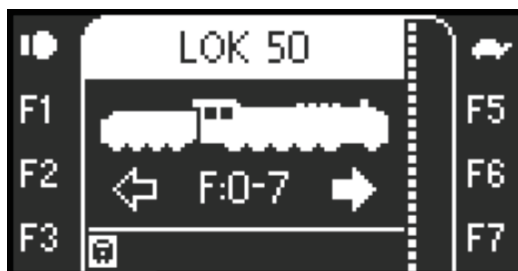

Zvolte:
„Lok bearbeiten“

(lokomotivní
data přizpůsobit)



Tlačítka přepínejte
mezi volbami

Lokomotivní data - přizpůsobení

Název

Zvolte:
„Name“
(jméno)

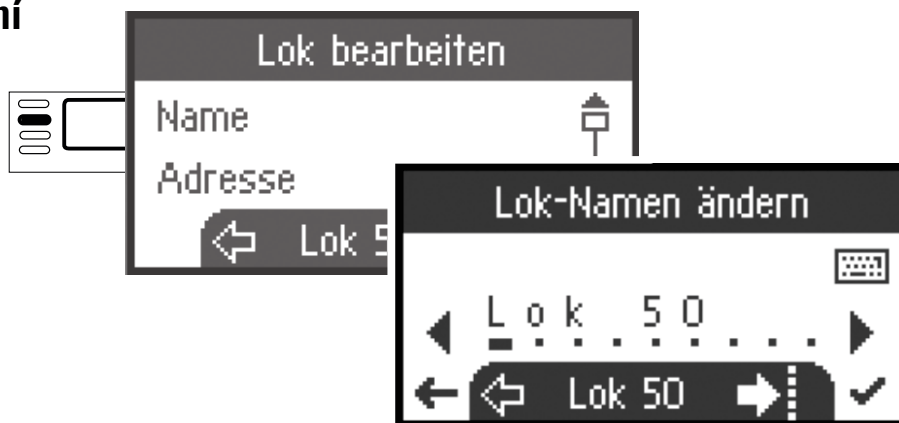

Postup:
viz str. 11

Adresa

Zvolte:
„Adresse“
(adresa)

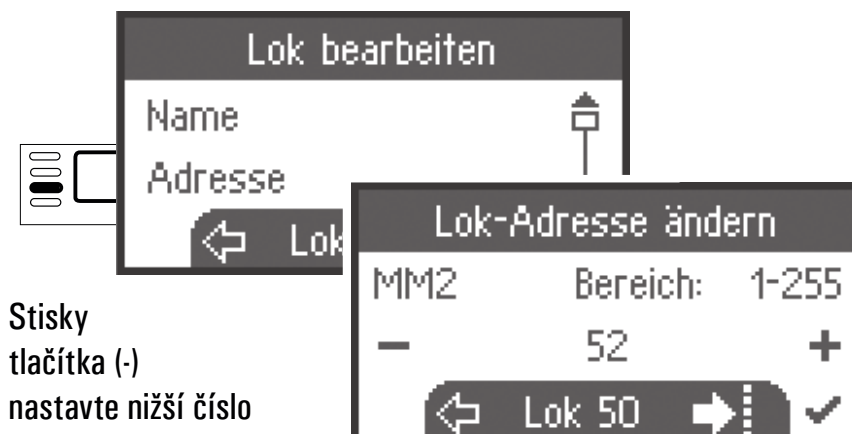

Stisky
tlačítka (-)
nastavte nižší číslo

Platí pouze pro
programovatelné
dekodéry,
Postup:
viz str. 10

Stisky
tlačítka (+)
nastavte vyšší číslo

Symbol lok.

Zvolte:
„Lok-Symbol“
(symbol
lokomotivy)

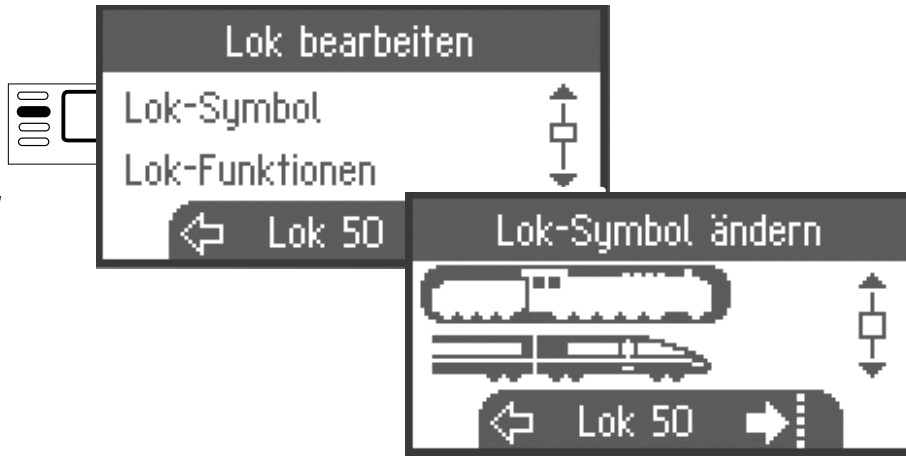

Postup:
viz str. 11

Lokomotivní funkce

Ověřte si v návodu k modelu, zda lze tuto úpravu nastavení provést.

Zvolte:
„Lok-Funktionen“
(lokomotivní funkce)



Zvolte:
funkce F1



Vyberte symbol
(ikonku funkce)

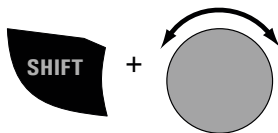

Zvolte:
„Moment“
(okamžitá
funkce)

Stisky
tlačítka (-)
nastavte kratší čas



Nebo vyberte: „Dauer“
(trvalá funkce)

Stisky tlačítka (+)
nastavte delší čas

Potvrďte volbu

Jsou změny ikonek funkcí
hotové?

Zvolte: „Nein weiter“ - „Ja“
(Ne - pokrač. - Ano)

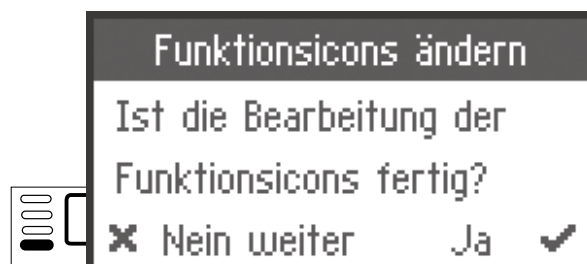

Potvrďte volbu

Maximální a minimální rychlost

Ověřte si v návodu k modelu, zda lze tuto úpravu nastavení provést.

Vmax

Zvolte: Vmax

Zvolte změnu rychlosti směrem dolů: tlačítkem (-) snižujte hodnotu

Zvolte změnu rychlosti směrem nahoru: tlačítkem (+) zvyšujte hodnotu

Potvrďte volbu

Vmin

Zvolte: Vmin

Zvolte změnu rychlosti směrem dolů: tlačítkem (-) snižujte hodnotu

Zvolte změnu rychlosti směrem nahoru: tlačítkem (+) zvyšujte hodnotu

Potvrďte volbu

Rozjezdové zrychlení / brzdné zpomalení

Ověřte si v návodu k modelu, zda lze tuto úpravu nastavení provést.

Acc (rozjezdové zrychlení)

Zvolte: Acc (rozjezdové zrychlení)

Zvolte: snížení zrychlení při rozjezdu (-)

Zvolte: zvýšení zrychlení při rozjezdu (+)

Potvrďte volbu

Dec (brzdné zpomalení)

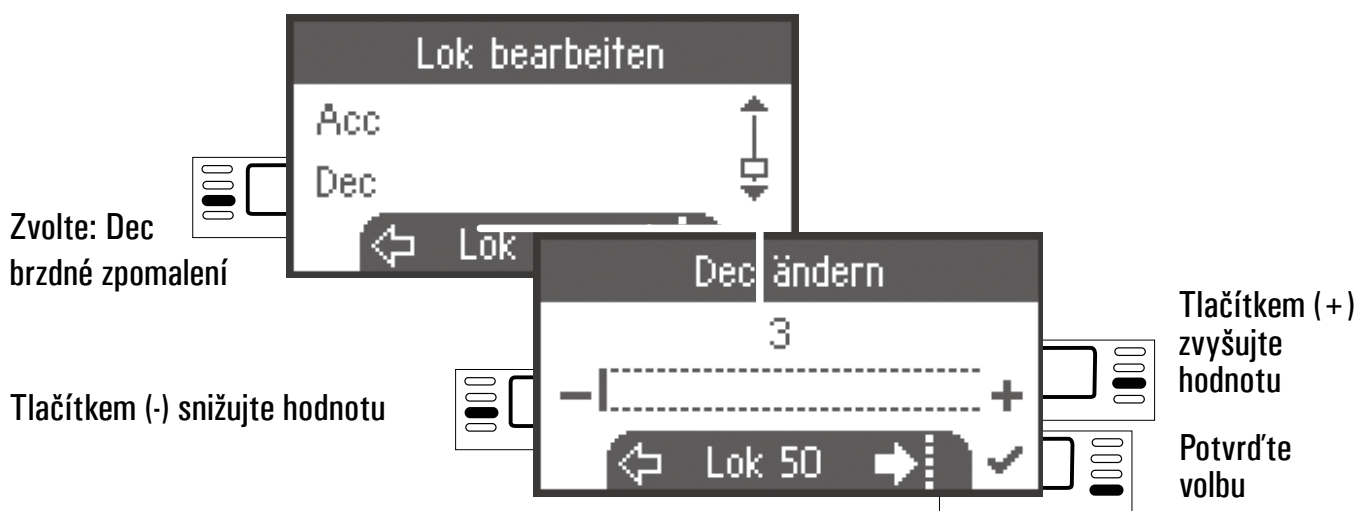

Vol (hlasitost)

Ověřte si v návodu k modelu, zda lze tuto úpravu nastavení provést.

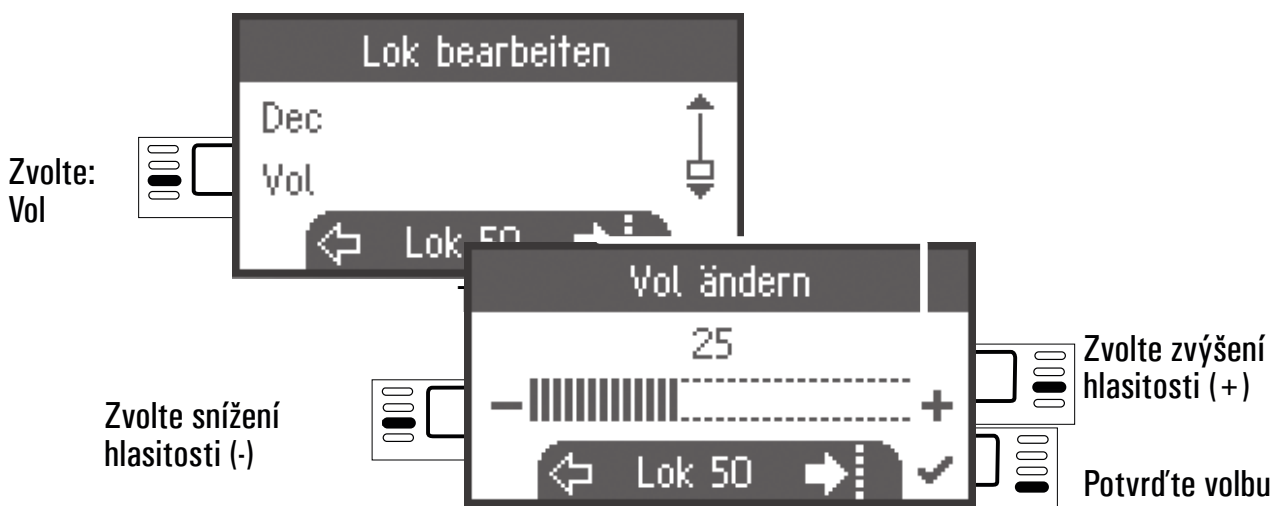

DCC Tato možnost platí pouze pro lokomotivy s DCC dekodéry

Ověřte si v návodu k modelu, zda lze tuto úpravu nastavení provést.

Jízdní stupně

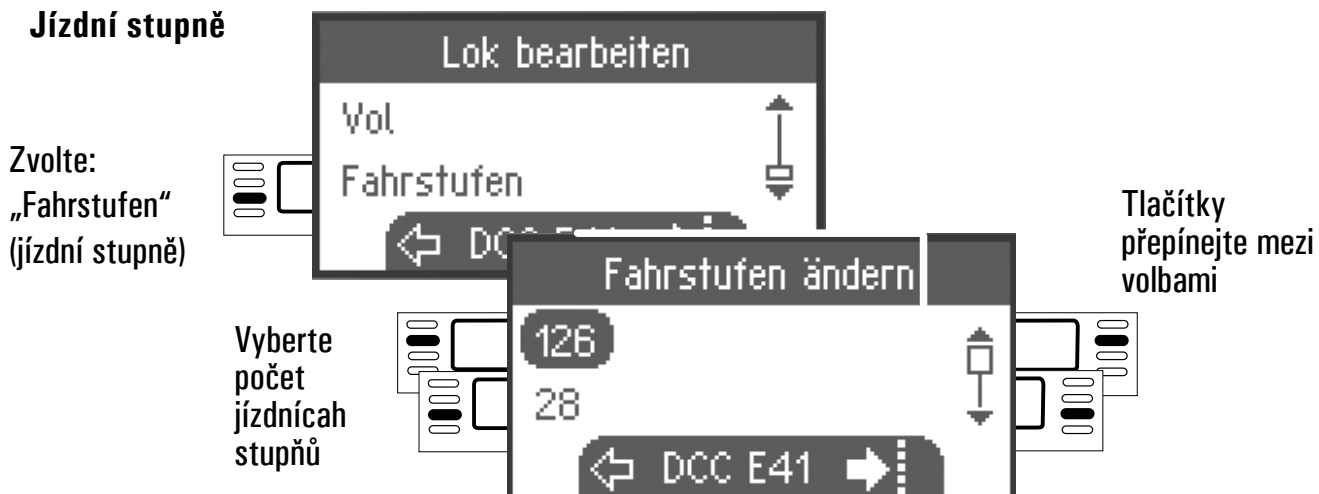

Programování CV

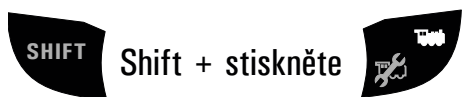

Zvolte: „CV programmieren“ (CV programování)



Nastavte číslo:

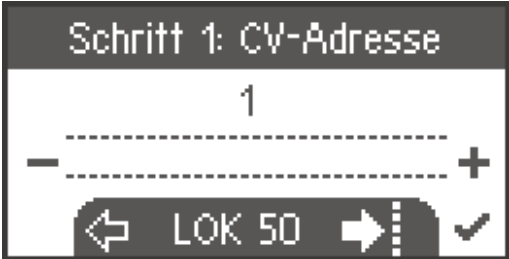

Zvolte (+/-)

Potvrďte volbu

Nejprve nastavte hodnotu CV, kterou chcete upravit (podle návodu k dekodéru/lokomotivě), a potvrďte volbu. Načte se požadovaná hodnota CV, poté je možné hodnotu změnit a potvrdit v kroku 2. Tímto způsobem lze měnit jakoukoli hodnotu CV v přípustných mezích.

Zápis do lokomotivní karty

Vložte lokomotivní kartu do slotu v jednotce (viz str. 7)

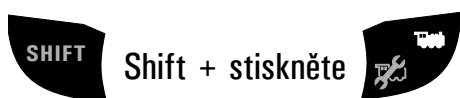

Zvolte: „Lok-karte schreiben“ - zápis do lok. karty



Tlačítka přepínejte mezi volbami

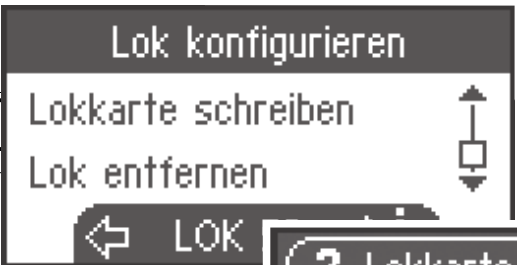

Zvolte: „Nein - Ja“ (Ne - ano)

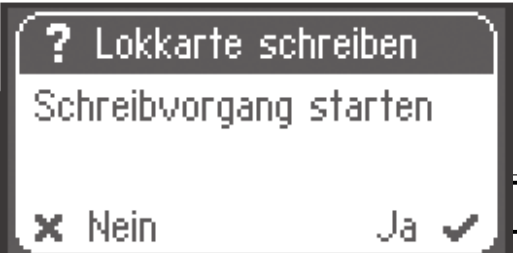

Potvrďte volbu

Odebrání lokomotivy

SHIFT Shift + stiskněte 

Zvolte: „Lok entfernen“ (lokomotivu odebrat)

Lokomotivu trvale odstranit?
Zvolte: „Nein“ - „Ja“
(Ne - ano)

Tlačítky volte mezi možnostmi

Potvrďte volbu

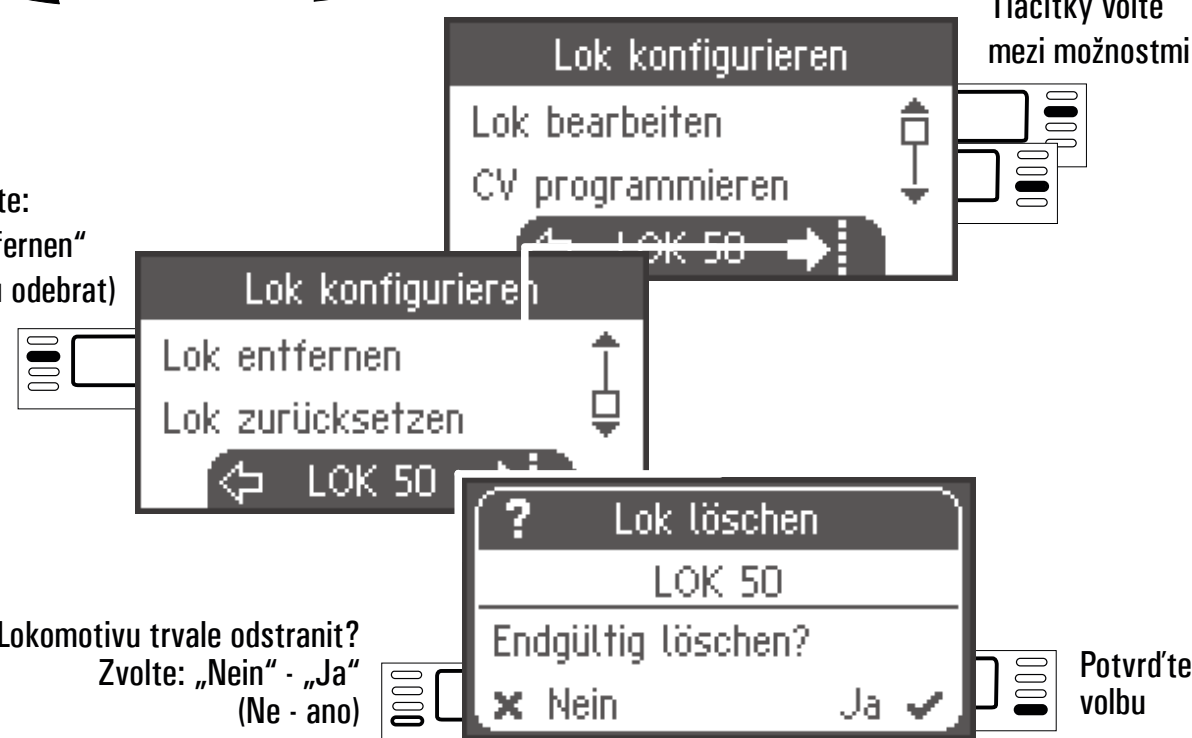

The diagram illustrates the menu sequence for deleting a locomotive. It starts with the 'Lok konfigurieren' menu (Lok bearbeiten, CV programmieren). Pressing the right arrow key leads to the 'Lok konfigurieren' menu (Lok entfernen, Lok zurücksetzen). Pressing the right arrow key again leads to the 'Lok löschen' confirmation dialog (LOK 50, Endgültig löschen?, Nein, Ja).

Vrácení modelu do továrního nastavení

SHIFT Shift + stiskněte 

Zvolte: „Lok zurücksetzen“ (reset)

Tato funkce spustí reset dekodéru lokomotivy (viz návod k dekodéru).

Tlačítky volte mezi možnostmi

Zvolte: „Nein“ nebo „Ja“ (Ne - ano)

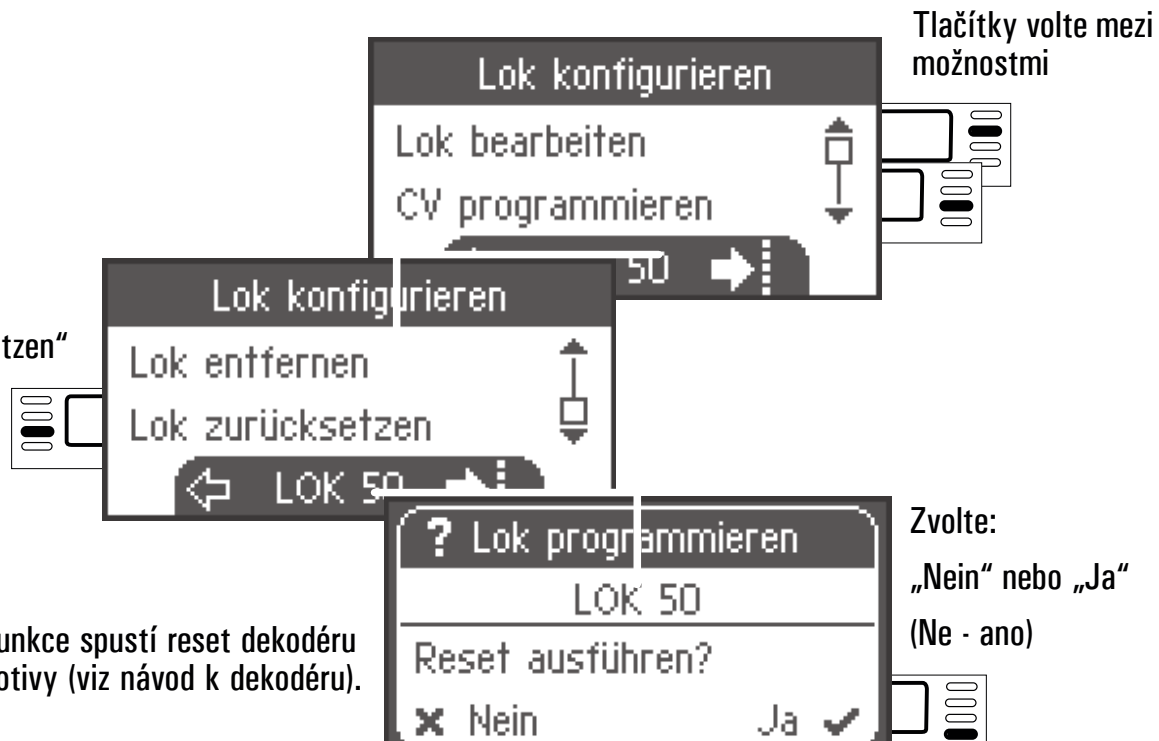

The diagram illustrates the menu sequence for resetting the locomotive. It starts with the 'Lok konfigurieren' menu (Lok bearbeiten, CV programmieren). Pressing the right arrow key leads to the 'Lok konfigurieren' menu (Lok entfernen, Lok zurücksetzen). Pressing the right arrow key again leads to the 'Lok programmieren' confirmation dialog (LOK 50, Reset ausführen?, Nein, Ja).

Menu

MS2 Information (informace)

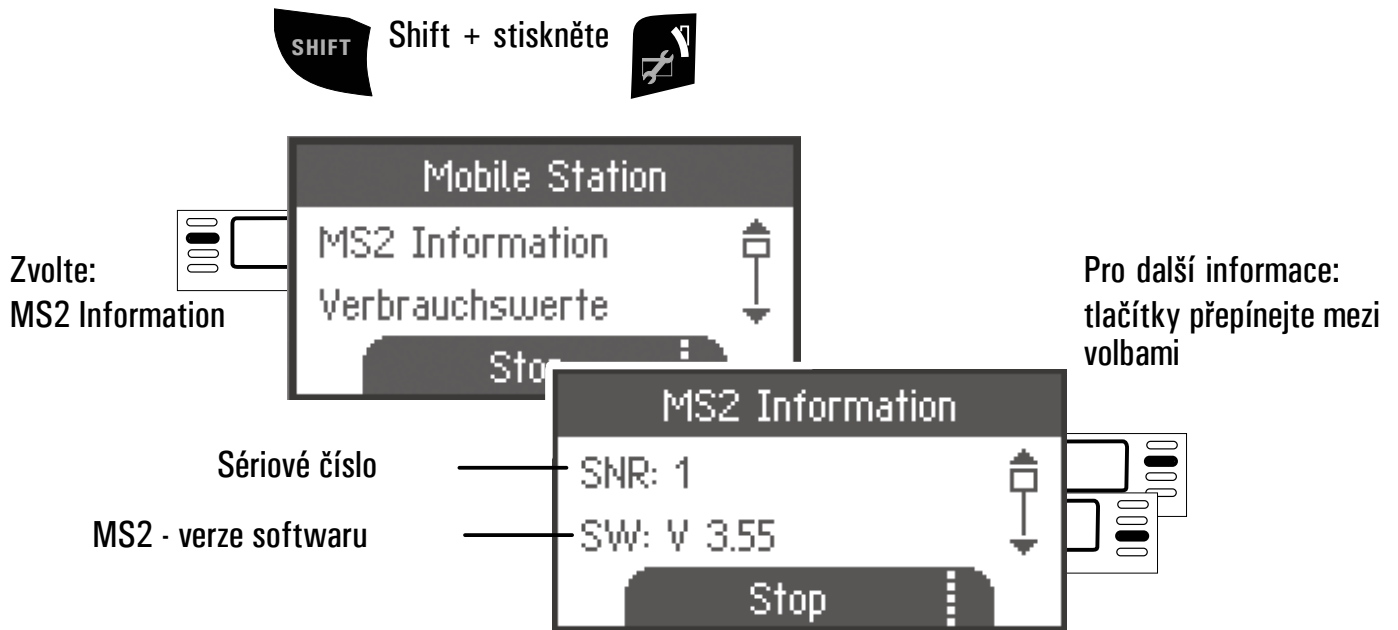

Takto lze získat informace o sériovém čísle, verzi softwaru, verzi hardwaru, stavu dat a sběrnice Can-Bus.

Reset (tovární nastavení jednotky MS2)

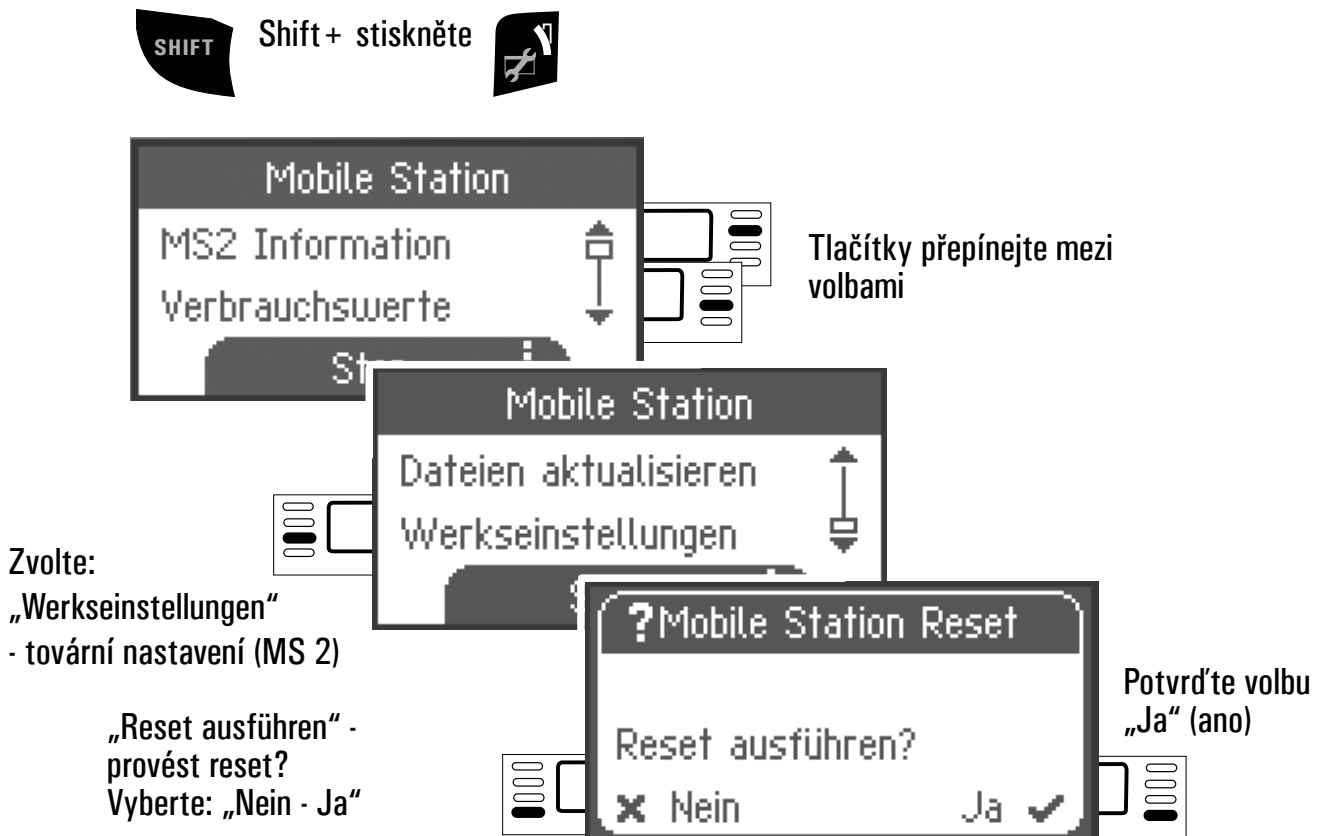

! Pozor: při resetu budou všechna původní data a nastavení smazána.

Provoz se dvěma jednotkami MS2

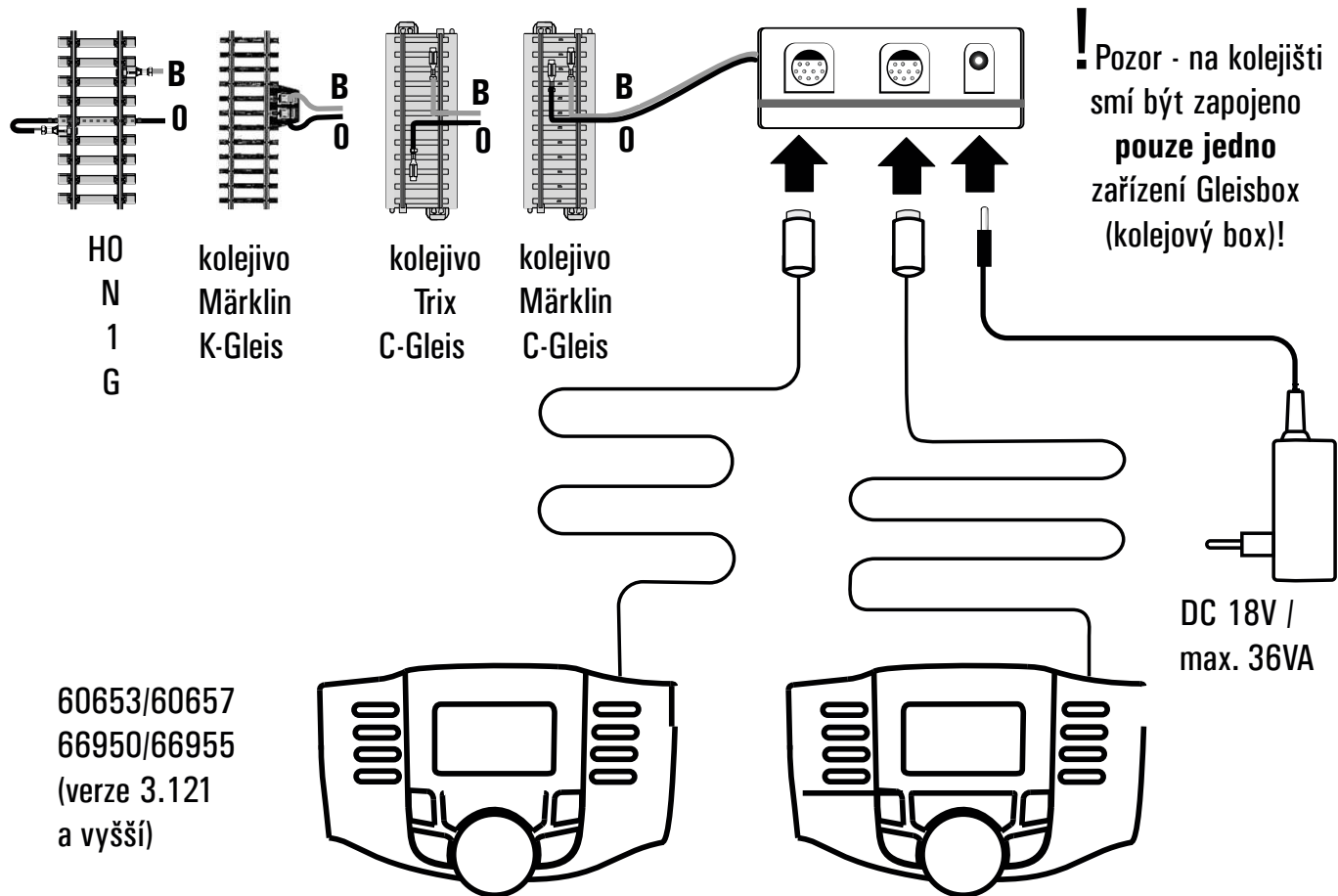

K zařízení Gleisbox lze připojit maximálně dvě jednotky MS2. Automaticky je rozpoznána hlavní jednotka MS2. Druhá MS2 se pak automaticky stane rozšiřující (doplňkovou) jednotkou.

Vytváření, rozpoznávání a programování provádí pouze hlavní jednotka MS2. Rozšiřující jednotka MS2 přebírá data všech vozidel od hlavní jednotky MS2.

Rozpoznání hlavního / přídatného zařízení

Všechny digitální modely na kolejišti musejí být zaregistrovány v hlavní jednotce MS2. Při zapojení dvou jednotek MS2 na jednom kolejišti se hlavní jednotkou automaticky stane jednotka s nižším výrobním (sériovým) číslem.

Sériové číslo lze přečíst v nabídce MS2 Information následujícím způsobem:

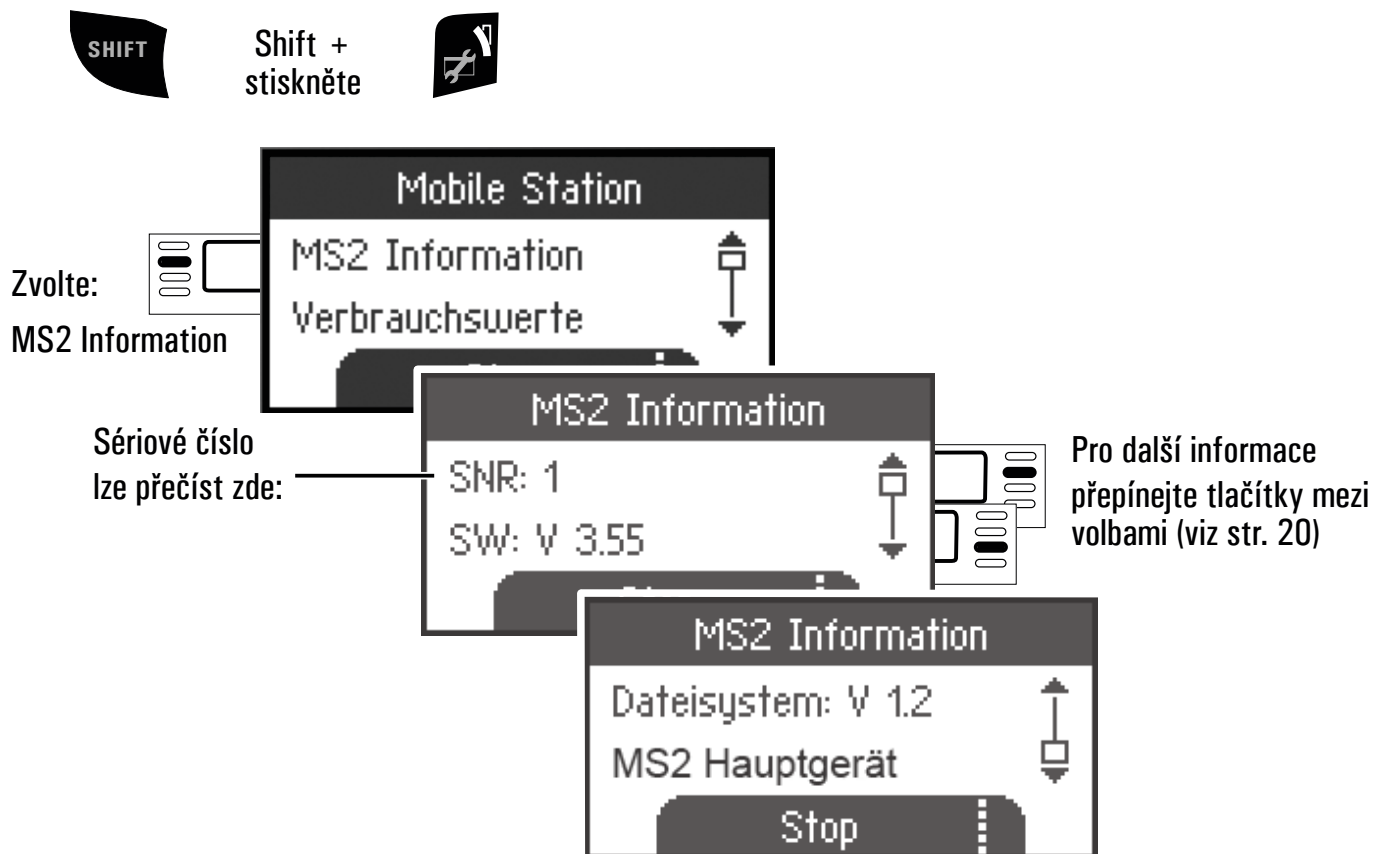

Update MS2 / Update zařízení Gleisbox

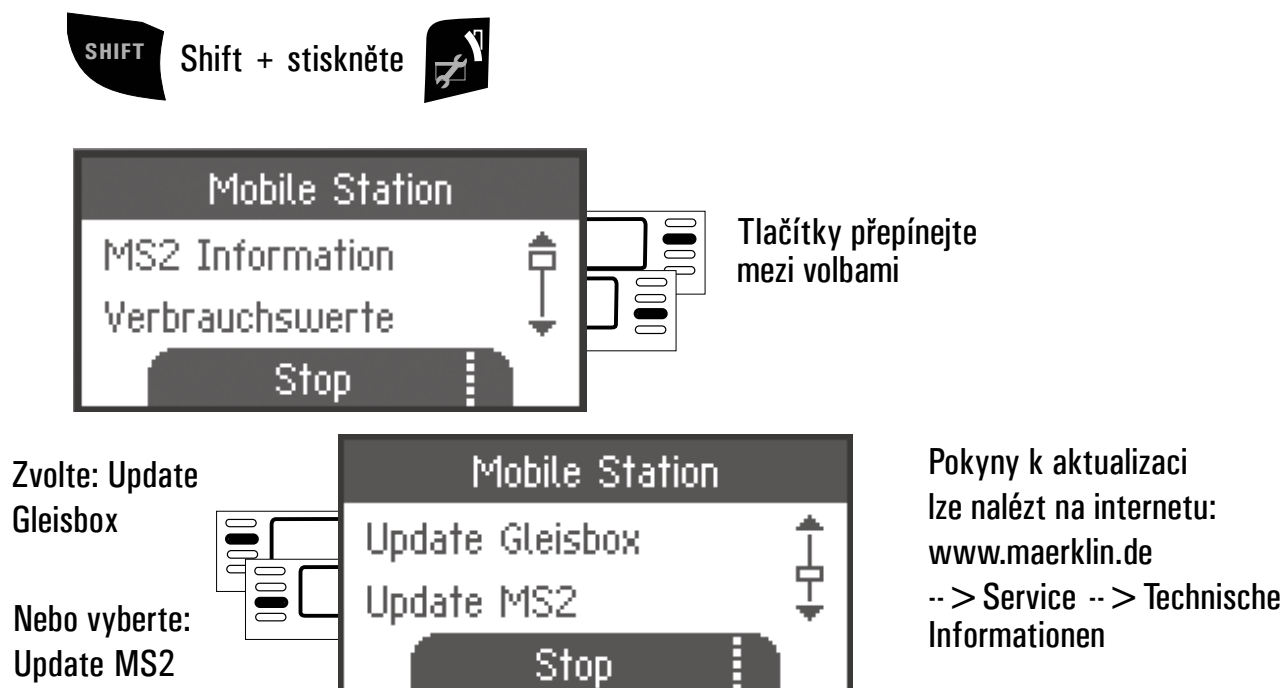

Provoz s Central Station (od kat. č. 60213)

Připojení k Central Station

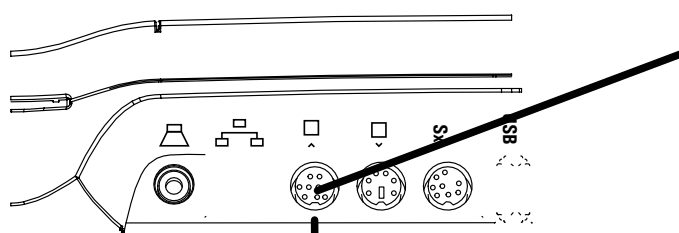
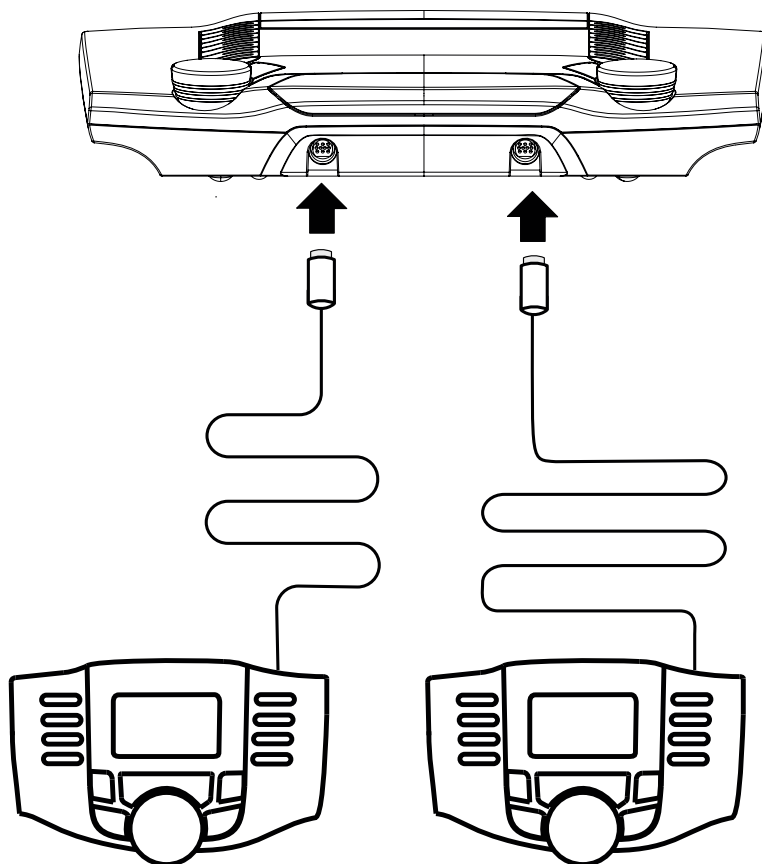

Alternativně lze pro další MS2 použít terminál 60125/60145 s připojením pomocí kabelu 60124.

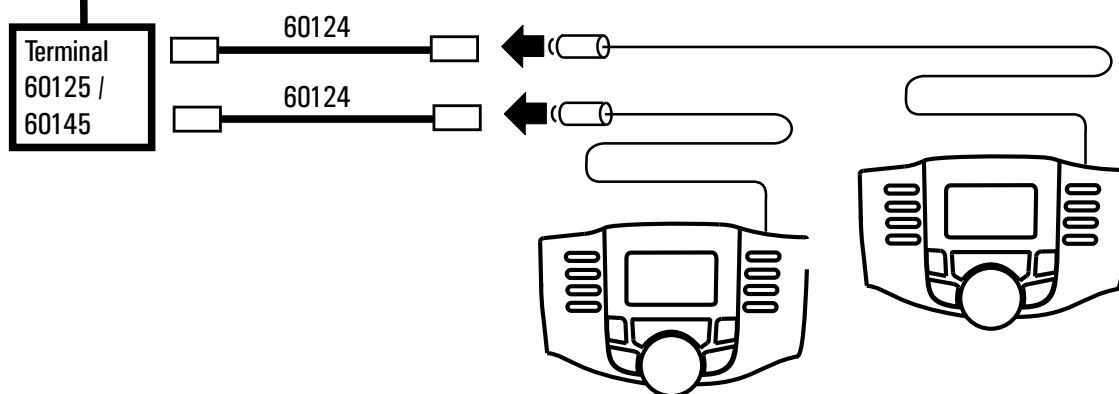

Převzetí vozidla z Central Station

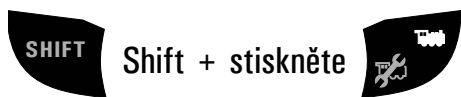

Zvolte: nové vozidlo lze vybrat „Aus Lokliste“ (ze seznamu lokomotiv)

Zvolte: nová lokomotiva z hlavní jednotky: 363 159-5

Tlačítka přepínají mezi volbami

Vybranou lokomotivu lze nyní ovládat pomocí Mobile Station.

Konfigurace modelů

Editace dat lokomotivy

Změny dat do lokomotivy nebudou přeneseny.

Potvrďte („Ja“) - ano

Při tomto uspořádání zařízení lze modely konfigurovat a upravovat jejich nastavení pouze pomocí Central Station na programovací koleji!